



PROFAST
ANKERSYSTEMEN



V-PRO 270

INJECTIE-MORTELSYSTEMEN

PROFAST ANKERSYSTEMEN

PROFAST Ankersystemen is een producent én leverancier van innovatieve ankersystemen met een compleet en uitgebalanceerd programma voor de professionele bouwsector. Naast het leveren van de ankersystemen voorzien wij u ook van technische ankerberekeningen op maat, keuringsrapporten en andere gewenste certificeringen.

Onze service is uniek in de markt en begint al vanaf het eerste contact. Het juiste advies en service, op het juiste moment. Van particulier tot aannemer en van zelfstandige tot multinational.

Wij werken met een hecht team van specialisten, welke "Ankersystemen" tot een kunst verheven hebben. Dankzij zeer korte communicatielijnen en het uitgebreide kennisniveau binnen onze organisatie, ontvangt u direct het beste advies, product en dienst voor uw specifieke situatie.

Advies op maat gaat bij ons verder dan alleen telefonisch of persoonlijk contact. Maak gebruik van onze kosteloze product- en applicatietrainingen. U of uw team doorloopt samen met één van onze experts een training en/of presentatie bij u op kantoor of op de werf. Uiteraard stemmen we deze trainingen af op het gewenste specialisme en de kennis binnen uw organisatie.

Wij zijn u graag van dienst en willen u ons idee van kwaliteit en service laten ervaren.

Contacteer onze specialisten en ervaar dit zelf!

Het PROFAST TEAM

- ✓ Specialist in ankersystemen
- ✓ Trainingen en expertise op locatie
- ✓ Vakkundig advies op maat
- ✓ Hoogwaardige productcertificeringen
- ✓ Extreem snelle (maatwerk) leveringen
- ✓ Beste prijs-kwaliteit verhouding



INHOUDSOPGAVE

Pagina

✓ Product-introductie inclusief reinigings- en installatieprocedure	4
✓ Installatiegegevens draadstangen en betonijzer in beton & Uitharding- en verwerkingstijden	5
✓ Installatiegegevens draadstangen en betonijzer in metselwerk	6
✓ Lijmvolume boorgat calculator - draadstangen	7
✓ Belastingtabellen draadstangen in ongescheurd beton	9
✓ Belastingtabellen betonijzer in ongescheurd beton	10
✓ Lijmvolume boorgat calculator - betonijzer	11
✓ Artikelpagina met verpakkingseenheden en artikelnummers	12
✓ Hamerboren en Beitels	14
✓ Persluchtbooren	15

PRODUCT OMSCHRIJVING

De V-PRO 270 serie is een snel uithardende en zeer krachtig injectiemortel-systeem, voor het constructief verlijmen van draadeinden, betonijzer en binnendraadhulzen in holle-, volle- (bak)steen en ongescheurd beton.

De 270 serie heeft een zeer hoge hechtsterkte in hamer- en perslucht geboorde gaten. Met een optimale verwerkingstijd en aansluitend zeer snelle uitharding - zonder reductie onder water - en een zeer hoge belastbaarheid in nagenoeg alle denkbare omstandigheden.

Volledig gecertificeerd voor diepe en ondiepe verlijming onderwater.

De V-PRO 270 serie is aanvullend leverbaar in een speciale winter- en zomer-uitvoering, waarmee de gewenste montagesnelheid in alle weersomstandigheden gelijk blijft.

De 165ml & 300ml verwerkt u met een standaard kitpistool. Voor het verlijmen van grotere series draadstangen of betonijzer is de 825ml koker een ideale oplossing.

ONDERGROND

- ✓ Ongescheurd beton
- ✓ Holle steen
- ✓ Volle steen
- ✓ Asfalt

OMGEVING

- ✓ Gecertificeerd voor niet-geventileerde ruimtes (A+)
- ✓ Styreenvrij en reukarm
- ✓ Verwerkbaar vanaf -10°C tot +40°C
- ✓ Opslag- en transporttemp. min/max: +5°C / +25°C
- ✓ Restmateriaal kan in de standaard afvalcontainer
- ✓ Gebruiks-temperatuurbereik -40°C tot +80°C
- ✓ Repareren van scheuren in beton of steen

BOORGAT CONDITIES

- ✓ Droog, nat, waterverzadigd en onderwater
- ✓ Horizontale en bovenhoofdse toepassingen
- ✓ Hamer- en perslucht geboorde boorgaten
- ✓ Diamantgeboorde boorgaten (na opruwen boorgat)

VERWERKING

- ✓ Draadeinden, betonijzer en ankerhulzen
- ✓ Extreem korte inboordieptes
- ✓ Supersnelle uitharding, ook onderwater
- ✓ Betonijzer verlijmen tot 2 meter diepte
- ✓ Beschermen van openliggend betonijzer in het beton
- ✓ Uitgebreid assortiment verwerkingstoebehoren
- ✓ 18 maanden houdbaar

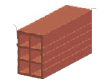
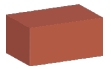

V-PRO 270



V-PRO 270 WINTER



V-PRO 270 ZOMER



- 1 Draai de schroeftop van de koker.
- 2 Schroef de meegeleverde mixer op de koker.
- 3 Plaats de koker in de mortelspuit.
- 4 Spuit 2 stroken mortel uit, alvorens het werk aan te vangen.

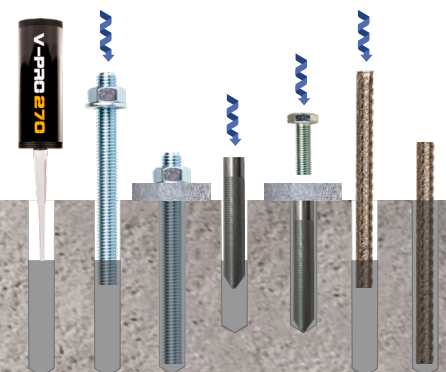

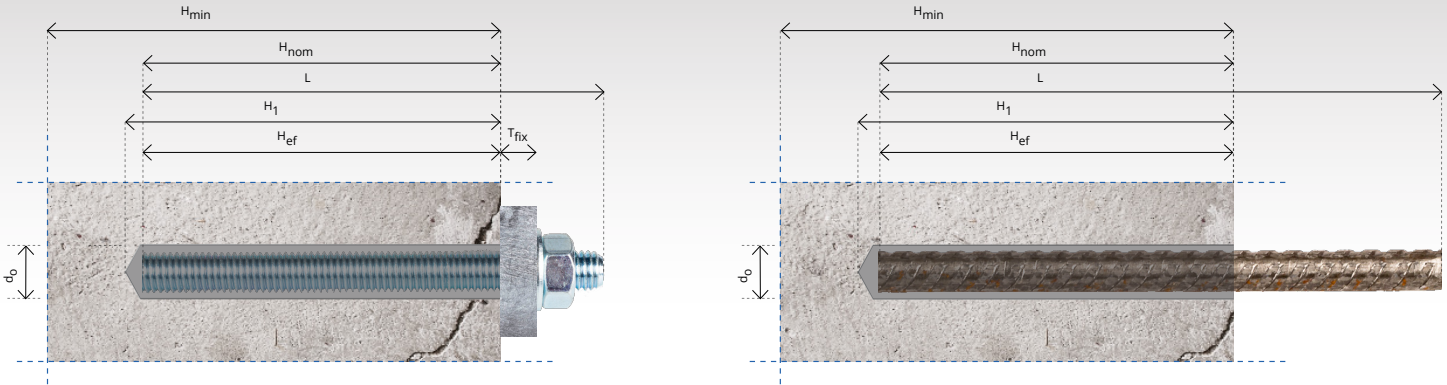

INSTALLATIEGEGEVENS: DRAADSTANGEN IN BETON

	Boordiameter	Min boordiepte	Boordiameter	Doorvoerdiameter	Min. plaatsingsdiepte	Aandraaimoment	Min. dikte basismateriaal	Min. hofafstand	Min. randafstand	Rekenwaarde trek- en afschuifrichting	Toenamefactor betonskerkte
	Do [mm]	H1 [mm]	Db [mm]	Df [mm]	Hef [mm]	Tinst [Nm]	Hmin [mm]	Smin [mm]	Cmin [mm]	Nrd + Vrd	
M8	10	69	12	9	64	10	Hef + 30mm of ≥ 100	35	35	zie rekentabellen	Ongescheurd beton C30/37 - 1.00 C40/50 - 1.00 C50/60 - 1.00
M10	12	85	14	12	80	20		40	40		
M12	14	101	16	14	96	40		50	50		
M14	16	117	18	16	112	60		60	60		
M16	18	133	20	18	128	80		65	65		
M18	20	149	22	20	144	100		70	70		
M20	24	165	26	22	160	130	80	80			
M22	26	181	28	24	176	160	90	90			
M24	28	197	30	26	192	200	96	96			
M27	32	221	34	30	216	240	110	110			
M30	35	245	37	33	240	280	120	120			
M33	38	269	40	36	264	320	140	140			
M36	42	293	44	39	288	340	160	160			
M39	46	317	48	42	312	360	180	180			
M42	50	341	52	45	336	380	200	200			
M45	54	365	56	48	360	400	220	220			

INSTALLATIEGEGEVENS: BETONIJZER IN BETON EN VOLLE STEEN

	Do [mm]	H1 [mm]	Db [mm]	Df [mm]	Hef [mm]	Tinst [Nm]	Hmin [mm]	Smin [mm]	Cmin [mm]	Nrd + Vrd	
Ø8	12	69	14		64		Hef + 30mm of ≥ 100	35	35	zie rekentabellen	Ongescheurd beton C30/37 - 1.00 C40/50 - 1.00 C30/37 - 1.00
Ø10	14	85	16		80			40	40		
Ø12	16	101	18		96			50	50		
Ø14	18	117	20		112			60	60		
Ø16	20	133	22		128			65	65		
Ø20	25	165	27		160			80	80		
Ø25	32	205	35		200		100	100			
Ø28	35	245	37		240		120	120			
Ø32	40	261	42		256		130	130			
Ø40	48	285	50		320		150	150			

VERWERKINGS- (GEL) EN UITHARDINGSTIJDEN (SET)

Ondergrond temperatuur	Verwerkingstijd (gel)				Uithardingstijd (set)	
	V-PRO 270 winter	V-PRO 270 zomer	V-PRO 270 winter	V-PRO 270 zomer	V-PRO 270 winter	V-PRO 270 zomer
-10°C tot -6°C	50	75	-	720	1440	-
-5°C tot -1°C	15	40	-	100	720	-
0°C tot 4°C	10	20	-	75	360	-
5°C tot 9°C	5	10	-	50	145	-
10°C tot 14°C	5	8	-	50	75	-

Ook bij waterverzadigde boorgaten en bij onderwater-toepassingen blijven bovenstaande tijden van toepassing. (Kokertemperatuur minimaal 5°C)

Ondergrond temperatuur	Verwerkingstijd (gel)				Uithardingstijd (set)	
	V-PRO 270 winter	V-PRO 270 zomer	V-PRO 270 winter	V-PRO 270 zomer	V-PRO 270 winter	V-PRO 270 zomer
15°C tot 19°C	5	6	15	50	50	300
20°C tot 24°C	1,5	5	10	20	40	145
25°C tot 29°C	-	4	7,5	-	30	85
30°C tot 34°C	-	2,5	5	-	20	50
35°C tot 39°C	-	2	3,5	-	15	40

Ook bij waterverzadigde boorgaten en bij onderwater-toepassingen blijven bovenstaande tijden van toepassing. (Kokertemperatuur minimaal 5°C)

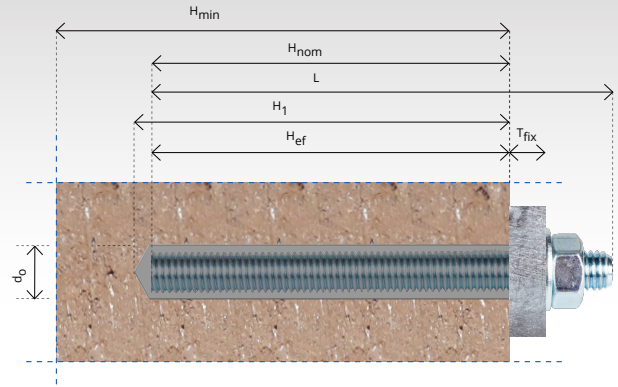
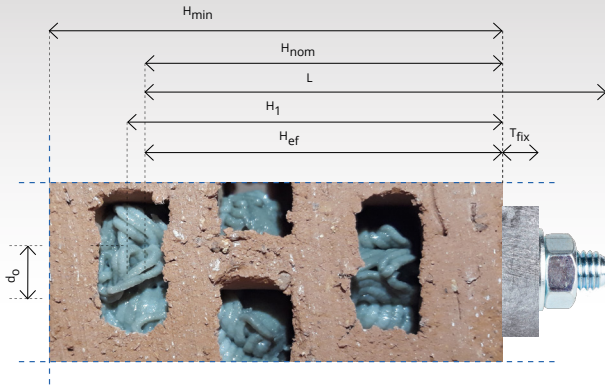

INSTALLATIEGEGEVENS: DRAADSTANGEN IN (HOLLE) STEEN

	Boordiameter	Min boordiepte	Boordiameter	Doervoer-diameter	Min. plaatsingsdiepte	Aandraai-moment	Min. dikke basismateriaal	Min. hoh-afstand	Min. randafstand	Rekenwaarde trek- en afschuifrichting
f_c class: 7,3 N/mm ² Dichtheid: ≥ 1700 kg/m ²	Do [mm]	H1 [mm]	Db [mm]	Df [mm]	Hef [mm]	Tinst [Nm]	Hmin [mm]	Smin [mm]	Cmin [mm]	Nrd + Vrd
M8	10	69	12	9	64	2	Hef + 30mm of ≥ 100	35	35	0,8
M10	12	85	14	12	80	2		40	40	1,3
M12	14	101	16	14	96	2		50	50	1,5
M14	16	117	18	16	112	2		60	60	1,7
M16	18	133	20	18	128	2		65	65	1,9

	Do ¹⁾ [mm]	Do ²⁾ [mm]	H1 [mm]	Db ¹⁾ [mm]	Db ²⁾ [mm]	Df [mm]	Hef [mm]	Tinst [Nm]	Hmin [mm]	Smin [mm]	Cmin [mm]	Nrd + Vrd
f_c class: 18,3 N/mm ² Dichtheid: ≥ 8100 kg/m ²									Hef + 30mm of ≥ 100			
M8	12	12	69	14	14	9	64	2		35	35	1,8
M10	15	16	85	18	18	12	80	2		40	40	2,0
M12	15	16	101	18	18	14	96	2		50	50	2,5
M14	20	22	117	22	18	16	112	2		60	60	2,8
M16	20	22	133	22	24	18	128	2	65	65	3,2	

	Do ¹⁾ [mm]	Do ²⁾ [mm]	H1 [mm]	Db ¹⁾ [mm]	Db ²⁾ [mm]	Df [mm]	Hef [mm]	Tinst [Nm]	Hmin [mm]	Smin [mm]	Cmin [mm]	Nrd + Vrd
f_c class: 5,3 N/mm ² Dichtheid: ≥ 550 kg/m ²									Hef + 30mm of ≥ 100			
M8	12	12	69	14	14	9	64	2		35	35	0,3
M10	15	16	85	18	18	12	80	2		40	40	0,8
M12	15	16	101	18	18	14	96	2		50	50	0,8
M14	20	22	117	22	18	16	112	2		60	60	1
M16	20	22	133	22	24	18	128	2	65	65	1,2	

	Do ¹⁾ [mm]	Do ²⁾ [mm]	H1 [mm]	Db ¹⁾ [mm]	Db ²⁾ [mm]	Df [mm]	Hef [mm]	Tinst [Nm]	Hmin [mm]	Smin [mm]	Cmin [mm]	Nrd + Vrd
f_c class: 4,0 N/mm ² Dichtheid: ≥ 600 kg/m ²									Hef + 30mm of ≥ 100			
M8	12	12	69	14	14	9	64	2		35	35	0,4
M10	15	16	85	18	18	12	80	2		40	40	0,9
M12	15	16	101	18	18	14	96	2		50	50	0,9
M14	20	22	117	22	18	16	112	2		60	60	1,1
M16	20	22	133	22	24	18	128	2	65	65	1,3	

	Do ¹⁾ [mm]	Do ²⁾ [mm]	H1 [mm]	Db ¹⁾ [mm]	Db ²⁾ [mm]	Df [mm]	Hef [mm]	Tinst [Nm]	Hmin [mm]	Smin [mm]	Cmin [mm]	Nrd + Vrd
f_c class: 15 N/mm ² Dichtheid: ≥ 800 kg/m ²									Hef + 30mm of ≥ 100			
M8	12	12	69	14	14	9	64	2		35	35	1,0
M10	15	16	85	18	18	12	80	2		40	40	1,0
M12	15	16	101	18	18	14	96	2		50	50	1,3
M14	20	22	117	22	18	16	112	2		60	60	1,5
M16	20	22	133	22	24	18	128	2	65	65	1,7	

	Do ¹⁾ [mm]	Do ²⁾ [mm]	H1 [mm]	Db ¹⁾ [mm]	Db ²⁾ [mm]	Df [mm]	Hef [mm]	Tinst [Nm]	Hmin [mm]	Smin [mm]	Cmin [mm]	Nrd + Vrd
f_c class: 12 N/mm ² Dichtheid: ≥ 800 kg/m ²									Hef + 30mm of ≥ 100			
M8	12	12	69	14	14	9	64	2		35	35	1,5
M10	15	16	85	18	18	12	80	2		40	40	2,0
M12	15	16	101	18	18	14	96	2		50	50	2,0
M14	20	22	117	22	18	16	112	2		60	60	2,2
M16	20	22	133	22	24	18	128	2	65	65	2,4	

1) In combinatie met IT-SC PRO ZEEFHULS NYLON (zie pagina 13)
2) In combinatie met IT-S PRO ZEEFHULS METAAL (zie pagina 13)

LIJMVOLUME BOORGAT CALCULATOR – DRAADSTANGEN IN VOL BETON/STEEN

Hieronder vindt u een overzicht van het aantal boorgaten dat u kunt verwerken met de gekozen type koker per diameter en inboordiepte (Hef). In het opgegeven aantal boorgaten per koker is een verliespercentage van 30% ingecalculleerd.



Hef	M8			M10			M12			M14		
	Boordiameter 10mm			Boordiameter 12mm			Boordiameter 14mm			Boordiameter 16mm		
	300ml	420ml	825ml	300ml	420ml	825ml	300ml	420ml	825ml	300ml	420ml	825ml
50	121	170	334	93	131	258	75	105	207	62	86	170
60	101	141	278	78	109	215	62	87	172	51	72	142
70	86	121	238	67	93	184	53	75	147	44	62	121
80	75	106	208	58	82	161	47	65	129	38	54	106
90	67	94	185	52	73	143	41	58	115	34	48	94
100	60	85	167	46	65	129	37	52	103	31	43	85
110	55	77	151	42	59	117	34	47	94	28	39	77
120	50	70	139	39	54	107	31	43	86	25	36	71
130	46	65	128	36	50	99	28	40	79	23	33	65
140	43	60	119	33	46	92	26	37	73	22	31	60
150	40	56	111	31	43	86	25	35	69	20	28	56
160	37	53	104	29	41	80	23	32	64	19	27	53
170	35	50	98	27	38	76	22	31	60	18	25	50
180	33	47	92	26	36	71	20	29	57	17	24	47
190	31	44	87	24	34	68	19	27	54	16	22	44
200	30	42	83	23	32	64	18	26	51	15	21	42
220	27	38	75	21	29	58	17	23	47	14	19	38
240	25	35	69	19	27	53	15	21	43	12	18	35
260	23	32	64	18	25	49	14	20	39	11	16	32
280	21	30	59	16	23	46	13	18	36	11	15	30
300	20	28	55	15	21	43	12	17	34	10	14	28
320	18	26	52	14	20	40	11	16	32	9,6	13	26
340	17	25	49	13	19	38	11	15	30	9,1	12	25
360	16	23	46	13	18	35	10	14	28	8,6	12	23
380	15	22	43	12	17	34	9,9	13	27	8,1	11	22
400	15	21	41	11	16	32	9,4	13	25	7,7	10	21

Hef	M16			M18			M20			M22		
	Boordiameter 18mm			Boordiameter 20mm			Boordiameter 24mm			Boordiameter 26mm		
	300ml	420ml	825ml	300ml	420ml	825ml	300ml	420ml	825ml	300ml	420ml	825ml
50	54	76	149	44	62	122	24	34	67	22	31	61
60	45	63	124	37	52	102	20	28	56	18	26	51
70	38	54	106	31	44	87	17	24	48	16	22	44
80	34	47	93	27	39	76	15	21	42	14	19	38
90	30	42	83	24	34	68	13	19	37	12	17	34
100	27	38	74	22	31	61	12	17	33	11	15	30
125	21	30	59	17	24	49	9,8	13	27	9,0	12	24
150	18	25	49	14	20	40	8,2	11	22	7,5	10	20
175	15	21	42	12	17	35	7,0	9,8	19	6,4	9,0	17
200	13	19	37	11	15	30	6,1	8,6	16	5,6	7,8	15
225	12	16	33	9,9	13	27	5,4	7,6	15	5,0	7,0	13
250	10	15	29	8,9	12	24	4,9	6,9	13	4,5	6,3	12
275	9,9	13	27	8,1	11	22	4,4	6,2	12	4,0	5,7	11
300	9,0	12	24	7,4	10	20	4,1	5,7	11	3,7	5,2	10
350	7,7	10	21	6,3	8,9	17	3,5	4,9	9,6	3,2	4,5	8,8
400	6,8	9,5	18	5,5	7,8	15	3,0	4,3	8,4	2,8	3,9	7,7
450	6,0	8,4	16	4,9	6,9	13	2,7	3,8	7,5	2,5	3,5	6,8
500	5,4	7,6	14	4,4	6,2	12	2,4	3,4	6,7	2,2	3,1	6,1
550	4,9	6,9	13	4,0	5,6	11	2,2	3,1	6,1	2,0	2,8	5,6
600	4,5	6,3	12	3,7	5,2	10	2,0	2,8	5,6	1,8	2,6	5,1
650	4,1	5,8	11	3,4	4,8	9,4	1,8	2,6	5,2	1,7	2,4	4,7
700	3,8	5,4	10	3,1	4,4	8,7	1,7	2,4	4,8	1,6	2,2	4,4
750	3,6	5,0	9,9	2,9	4,1	8,1	1,6	2,3	4,5	1,5	2,1	4,1
800	3,4	4,7	9,3	2,7	3,9	7,6	1,5	2,1	4,2	1,4	1,9	3,8
850	3,2	4,4	8,8	2,6	3,6	7,2	1,4	2,0	3,9	1,3	1,8	3,6
900	3,0	4,2	8,3	2,4	3,4	6,8	1,3	1,9	3,7	1,2	1,7	3,4

Hef	M24			M27			M30			M33		
	Boordiameter 28mm			Boordiameter 32mm			Boordiameter 35mm			Boordiameter 38mm		
	300ml	420ml	825ml	300ml	420ml	825ml	300ml	420ml	825ml	300ml	420ml	825ml
100	9,8	13	27	7,4	10	20	6,4	9,0	17	5,6	7,8	15
125	7,8	11	21	5,9	8,3	16	5,1	7,2	14	4,4	6,2	12
150	6,5	9,2	18	4,9	6,9	13	4,2	6,0	11	3,7	5,2	10
175	5,6	7,8	15	4,2	5,9	11	3,6	5,1	10	3,2	4,4	8,8
200	4,9	6,9	13	3,7	5,1	10	3,2	4,5	8,8	2,8	3,9	7,7
225	4,3	6,1	12	3,2	4,6	9,0	2,8	4,0	7,8	2,4	3,4	6,8
250	3,9	5,5	10	2,9	4,1	8,1	2,5	3,6	7,0	2,2	3,1	6,1
275	3,5	5,0	9,8	2,6	3,7	7,4	2,3	3,2	6,4	2,0	2,8	5,6
300	3,2	4,6	9,0	2,4	3,4	6,7	2,1	3,0	5,9	1,8	2,6	5,1
325	3,0	4,2	8,3	2,2	3,1	6,2	1,9	2,7	5,4	1,7	2,4	4,7
350	2,8	3,9	7,7	2,1	2,9	5,8	1,8	2,5	5,0	1,6	2,2	4,4
375	2,6	3,6	7,2	1,9	2,7	5,4	1,7	2,4	4,7	1,4	2,0	4,1
400	2,4	3,4	6,7	1,8	2,5	5,0	1,6	2,2	4,4	1,4	1,9	3,8
450	2,1	3,0	6,0	1,6	2,3	4,5	1,4	2,0	3,9	1,2	1,7	3,4
500	1,9	2,7	5,4	1,4	2,0	4,0	1,2	1,8	3,5	1,1	1,5	3,0
550	1,7	2,5	4,9	1,3	1,8	3,7	1,1	1,6	3,2	1,0	1,4	2,8
600	1,6	2,3	4,5	1,2	1,7	3,3	1,0	1,5	2,9	0,9	1,3	2,5
650	1,5	2,1	4,1	1,1	1,5	3,1	0,9	1,3	2,7	0,8	1,2	2,3
700	1,4	1,9	3,8	1,0	1,4	2,9	0,9	1,2	2,5	0,8	1,1	2,2
750	1,3	1,8	3,6	0,9	1,3	2,7	0,8	1,2	2,3	0,7	1,0	2,0
800	1,2	1,7	3,3	0,9	1,2	2,5	0,8	1,1	2,2	0,7	0,9	1,9
850	1,1	1,6	3,1	0,8	1,2	2,3	0,7	1,0	2,0	0,6	0,9	1,8
900	1,0	1,5	3,0	0,8	1,1	2,2	0,7	1,0	1,9	0,6	0,8	1,7
1000	0,9	1,3	2,7	0,7	1,0	2,0	0,6	0,9	1,7	0,5	0,7	1,5
1100	0,8	1,2	2,4	0,6	0,9	1,8	0,5	0,8	1,6	0,5	0,7	1,4
1200	0,8	1,1	2,2	0,6	0,8	1,6	0,5	0,7	1,4	0,4	0,6	1,2

Hef	M36			M39			M42			M45		
	Boordiameter 42mm			Boordiameter 46mm			Boordiameter 50mm			Boordiameter 54mm		
	300ml	420ml	825ml	300ml	420ml	825ml	300ml	420ml	825ml	300ml	420ml	825ml
200	2,2	3,0	6,0	1,7	2,4	4,8	1,4	2,0	4,0	1,1	1,6	3,2
225	1,9	2,7	5,3	1,5	2,2	4,3	1,2	1,8	3,5	1,0	1,4	2,9
250	1,7	2,4	4,8	1,4	1,9	3,8	1,1	1,6	3,2	0,9	1,3	2,6
275	1,6	2,2	4,4	1,2	1,8	3,5	1,0	1,4	2,9	0,8	1,2	2,3
300	1,4	2,0	4,0	1,1	1,6	3,2	0,9	1,3	2,6	0,7	1,1	2,1
325	1,3	1,8	3,7	1,0	1,5	2,9	0,8	1,2	2,4	0,7	1,0	2,0
350	1,2	1,7	3,4	1,0	1,4	2,7	0,8	1,1	2,2	0,6	0,9	1,8
375	1,1	1,6	3,2	0,9	1,3	2,5	0,7	1,0	2,1	0,6	0,8	1,7
400	1,1	1,5	3,0	0,8	1,2	2,4	0,7	1,0	2,0	0,5	0,8	1,6
450	0,9	1,3	2,6	0,7	1,1	2,1	0,6	0,9	1,7	0,5	0,7	1,4
500	0,8	1,2	2,4	0,7	0,9	1,9	0,5	0,8	1,6	0,4	0,6	1,3
550	0,8	1,1	2,2	0,6	0,9	1,7	0,5	0,7	1,4	0,4	0,6	1,1
600	0,7	1,0	2,0	0,5	0,8	1,6	0,4	0,6	1,3	0,3	0,5	1,0
650	0,6	0,9	1,8	0,5	0,7	1,4	0,4	0,6	1,2	0,3	0,5	1,0
700	0,6	0,8	1,7	0,5	0,7	1,3	0,4	0,5	1,1	0,3	0,4	0,9
750	0,5	0,8	1,6	0,4	0,6	1,2	0,3	0,5	1,0	0,3	0,4	0,8
800	0,5	0,7	1,5	0,4	0,6	1,2	0,3	0,5	1,0	0,2	0,4	0,8
850	0,5	0,7	1,4	0,4	0,5	1,1	0,3	0,4	0,9	0,2	0,3	0,7
900	0,4	0,6	1,3	0,3	0,5	1,0	0,3	0,4	0,8	0,2	0,3	0,7
1000	0,4	0,6	1,2	0,3	0,4	0,9	0,2	0,4	0,8	0,2	0,3	0,6
1100	0,4	0,5	1,1	0,3	0,4	0,8	0,2	0,3	0,7	0,2	0,3	0,5
1200	0,3	0,5	1,0	0,2	0,4	0,8	0,2	0,3	0,6	0,1	0,2	0,5
1300	0,3	0,4	0,9	0,2	0,3	0,7	0,2	0,3	0,6	0,1	0,2	0,5
1400	0,3	0,4	0,8	0,2	0,3	0,6	0,2	0,3	0,5	0,1	0,2	0,4
1500	0,2	0,4	0,8	0,2	0,3	0,6	0,1	0,2	0,5	0,1	0,2	

DRAADSTANGEN IN ONGESCHEURD BETON

Maximale rekenwaarden (zonder invloed van hoh- en rand-afstanden) per anker in de **trekrichting** in ongescheurd beton.

Wenst u een berekening gericht op uw specifieke toepassing? Neem contact op en onze specialisten helpen u graag verder!

PLAATSINGSDIEPTE OPTIMALISEREN IN 4 STAPPEN:

Zoek de kolom met de gewenste diameter

- 1 Bepaal hier de minimale injilmdiepte (Hef) a.d.h.v. uw belasting bij betonbreuk.
- 2 Bepaal hier de minimale injilmdiepte (Hef) a.d.h.v. uw belasting bij lijmbreuk.
- 3 Controleer of uw belasting onder de staalbreuk-waarde zit.
- 4 De hoogste "Hef" waarde uit stap 1 en 2 is de optimale plaatsingsdiepte (in mm).

C20/25



Temp. range -40°C / +80°C

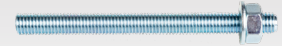

Hef	M8								M10								M12								M14							
	1	2	3	4	5	6	7	8	1	2	3	4	5	6	7	8	1	2	3	4	5	6	7	8	1	2	3	4	5	6	7	8
	Betonbreuk	Lijmbreuk	4,8	8,8	10,9	INOX A276 Klasse 50	INOX A276 Klasse 70	Betonbreuk	Lijmbreuk	4,8	8,8	10,9	INOX A276 Klasse 50	INOX A276 Klasse 70	Betonbreuk	Lijmbreuk	4,8	8,8	10,9	INOX A276 Klasse 50	INOX A276 Klasse 70	Betonbreuk	Lijmbreuk	4,8	8,8	10,9	INOX A276 Klasse 50	INOX A276 Klasse 70				
	kN	kN	STAALBREUK-WAARDE IN kN				kN	kN	STAALBREUK-WAARDE IN kN				kN	kN	STAALBREUK-WAARDE IN kN				kN	kN	STAALBREUK-WAARDE IN kN				kN	kN						
50	9,9	7,0	10,0	19,3	26,4	9,6	13,9	9,9	8,3	15,3	30,7	41,4	15,5	21,9	9,9	9,9	22,7	44,7	60,0	22,5	31,6	9,9	11,0	30,7	61,3	82,1	31,0	43,3				
60	13,0	8,4	10,0	19,3	26,4	9,6	13,9	13,0	9,9	15,3	30,7	41,4	15,5	21,9	13,0	11,9	22,7	44,7	60,0	22,5	31,6	13,0	13,2	30,7	61,3	82,1	31,0	43,3				
70	16,4	9,8	10,0	19,3	26,4	9,6	13,9	16,4	11,6	15,3	30,7	41,4	15,5	21,9	16,4	13,9	22,7	44,7	60,0	22,5	31,6	16,4	15,4	30,7	61,3	82,1	31,0	43,3				
80	20,1	11,2	10,0	19,3	26,4	9,6	13,9	20,1	13,3	15,3	30,7	41,4	15,5	21,9	20,1	15,9	22,7	44,7	60,0	22,5	31,6	20,1	17,6	30,7	61,3	82,1	31,0	43,3				
90	24,0	12,6	10,0	19,3	26,4	9,6	13,9	24,0	14,9	15,3	30,7	41,4	15,5	21,9	24,0	17,9	22,7	44,7	60,0	22,5	31,6	24,0	19,8	30,7	61,3	82,1	31,0	43,3				
100	28,1	14,0	10,0	19,3	26,4	9,6	13,9	28,1	16,6	15,3	30,7	41,4	15,5	21,9	28,1	19,9	22,7	44,7	60,0	22,5	31,6	28,1	22,0	30,7	61,3	82,1	31,0	43,3				
110	32,4	15,4	10,0	19,3	26,4	9,6	13,9	32,4	18,2	15,3	30,7	41,4	15,5	21,9	32,4	21,9	22,7	44,7	60,0	22,5	31,6	32,4	24,2	30,7	61,3	82,1	31,0	43,3				
120	36,9	16,8	10,0	19,3	26,4	9,6	13,9	36,9	19,9	15,3	30,7	41,4	15,5	21,9	36,9	23,9	22,7	44,7	60,0	22,5	31,6	36,9	26,4	30,7	61,3	82,1	31,0	43,3				
130	41,6	18,2	10,0	19,3	26,4	9,6	13,9	41,6	21,6	15,3	30,7	41,4	15,5	21,9	41,6	25,9	22,7	44,7	60,0	22,5	31,6	41,6	28,6	30,7	61,3	82,1	31,0	43,3				
140	46,5	19,5	10,0	19,3	26,4	9,6	13,9	46,5	23,2	15,3	30,7	41,4	15,5	21,9	46,5	27,9	22,7	44,7	60,0	22,5	31,6	46,5	30,8	30,7	61,3	82,1	31,0	43,3				
150	51,5	20,9	10,0	19,3	26,4	9,6	13,9	51,5	24,9	15,3	30,7	41,4	15,5	21,9	51,5	29,8	22,7	44,7	60,0	22,5	31,6	51,5	33,0	30,7	61,3	82,1	31,0	43,3				
160	56,8	22,3	10,0	19,3	26,4	9,6	13,9	56,8	26,5	15,3	30,7	41,4	15,5	21,9	56,8	31,8	22,7	44,7	60,0	22,5	31,6	56,8	35,2	30,7	61,3	82,1	31,0	43,3				
170	62,2	23,7	10,0	19,3	26,4	9,6	13,9	62,2	28,2	15,3	30,7	41,4	15,5	21,9	62,2	33,8	22,7	44,7	60,0	22,5	31,6	62,2	37,4	30,7	61,3	82,1	31,0	43,3				
180	67,8	25,1	10,0	19,3	26,4	9,6	13,9	67,8	29,8	15,3	30,7	41,4	15,5	21,9	67,8	35,8	22,7	44,7	60,0	22,5	31,6	67,8	39,6	30,7	61,3	82,1	31,0	43,3				
190	73,5	26,5	10,0	19,3	26,4	9,6	13,9	73,5	31,5	15,3	30,7	41,4	15,5	21,9	73,5	37,8	22,7	44,7	60,0	22,5	31,6	73,5	41,8	30,7	61,3	82,1	31,0	43,3				
200	79,4	27,9	10,0	19,3	26,4	9,6	13,9	79,4	33,2	15,3	30,7	41,4	15,5	21,9	79,4	39,8	22,7	44,7	60,0	22,5	31,6	79,4	44,0	30,7	61,3	82,1	31,0	43,3				
220	91,5	30,7	10,0	19,3	26,4	9,6	13,9	91,5	36,5	15,3	30,7	41,4	15,5	21,9	91,5	43,8	22,7	44,7	60,0	22,5	31,6	91,5	48,4	30,7	61,3	82,1	31,0	43,3				
240	104,3	33,5	10,0	19,3	26,4	9,6	13,9	104,3	39,8	15,3	30,7	41,4	15,5	21,9	104,3	47,8	22,7	44,7	60,0	22,5	31,6	104,3	52,8	30,7	61,3	82,1	31,0	43,3				
260	117,6	36,3	10,0	19,3	26,4	9,6	13,9	117,6	43,1	15,3	30,7	41,4	15,5	21,9	117,6	51,7	22,7	44,7	60,0	22,5	31,6	117,6	57,2	30,7	61,3	82,1	31,0	43,3				
280	131,4	39,1	10,0	19,3	26,4	9,6	13,9	131,4	46,4	15,3	30,7	41,4	15,5	21,9	131,4	55,7	22,7	44,7	60,0	22,5	31,6	131,4	61,6	30,7	61,3	82,1	31,0	43,3				
300	145,8	41,9	10,0	19,3	26,4	9,6	13,9	145,8	49,7	15,3	30,7	41,4	15,5	21,9	145,8	59,7	22,7	44,7	60,0	22,5	31,6	145,8	66,0	30,7	61,3	82,1	31,0	43,3				
320	160,6	44,7	10,0	19,3	26,4	9,6	13,9	160,6	53,1	15,3	30,7	41,4	15,5	21,9	160,6	63,7	22,7	44,7	60,0	22,5	31,6	160,6	70,4	30,7	61,3	82,1	31,0	43,3				
340	175,9	47,5	10,0	19,3	26,4	9,6	13,9	175,9	56,4	15,3	30,7	41,4	15,5	21,9	175,9	67,6	22,7	44,7	60,0	22,5	31,6	175,9	74,8	30,7	61,3	82,1	31,0	43,3				
360	191,6	50,3	10,0	19,3	26,4	9,6	13,9	191,6	59,7	15,3	30,7	41,4	15,5	21,9	191,6	71,6	22,7	44,7	60,0	22,5	31,6	191,6	79,2	30,7	61,3	82,1	31,0	43,3				
380	207,8	53,1	10,0	19,3	26,4	9,6	13,9	207,8	63,0	15,3	30,7	41,4	15,5	21,9	207,8	75,6	22,7	44,7	60,0	22,5	31,6	207,8	83,6	30,7	61,3	82,1	31,0	43,3				
400	224,4	55,9	10,0	19,3	26,4	9,6	13,9	224,4	66,3	15,3	30,7	41,4	15,5	21,9	224,4	79,6	22,7	44,7	60,0	22,5	31,6	224,4	88,0	30,7	61,3	82,1	31,0	43,3				

Hef	M16								M18								M20								M22							
	1	2	3	4	5	6	7	8	1	2	3	4	5	6	7	8	1	2	3	4	5	6	7	8	1	2	3	4	5	6	7	8
	Betonbreuk	Lijmbreuk	4,8	8,8	10,9	INOX A276 Klasse 50	INOX A276 Klasse 70	Betonbreuk	Lijmbreuk	4,8	8,8	10,9	INOX A276 Klasse 50	INOX A276 Klasse 70	Betonbreuk	Lijmbreuk	4,8	8,8	10,9	INOX A276 Klasse 50	INOX A276 Klasse 70	Betonbreuk	Lijmbreuk	4,8	8,8	10,9	INOX A276 Klasse 50	INOX A276 Klasse 70				
	kN	kN	STAALBREUK-WAARDE IN kN				kN	kN	STAALBREUK-WAARDE IN kN				kN	kN	STAALBREUK-WAARDE IN kN				kN	kN	STAALBREUK-WAARDE IN kN				kN	kN						
50	9,9	12,6	42,0	84,0	112,1	42,2	58,8	9,9	13,4	51,3	102,7	137,1	51,3	71,7	9,9	14,8	65,3	130,7	175,0	65,8	92,0	9,9	15,4	80,7	161,3	216,4	81,3	113,4				
60	13,0	15,1	42,0	84,0	112,1	42,2	58,8	13,0	16,0	51,3	102,7	137,1	51,3	71,7	13,0	17,8	65,3	130,7	175,0	65,8	92,0	13,0	18,4	80,7	161,3	216,4	81,3	113,4				
70	16,4	17,6	42,0	84,0	112,1	42,2	58,8	16,4	18,7	51,3	102,7	137,1	51,3	71,7	16,4	20,8	65,3	130,7	175,0	65,8	92,0	16,4	21,5	80,7	161,3	216,4	81,3	113,4				
80	20,1	20,1	42,0	84,0	112,1	42,2	58,8	20,1	21,4	51,3	102,7	137,1	51,3	71,7	20,1	23,7	65,3	130,7	175,0	65,8	92,0	20,1	24,6	80,7	161,3	216,4	81,3	113,4				
90	24,0	22,6	42,0	84,0	112,1	42,2	58,8	24,0	24,0	51,3	102,7	137,1	51,3	71,7	24,0	26,7	65,3	130,7	175,0	65,8	92,0	24,0	27,6	80,7	161,3	216,4	81,3	113,4				
100	28,1	25,1	42,0	84,0	112,1	42,2	58,8	28,1	26,7	51,3	102,7	137,1	51,3	71,7	28,1	29,7	65,3	130,7	175,0	65,8	92,0	28,1	30,7	80,7	161,3	216,4	81,3	113,4				
125	39,2	31,4	42,0	84,0	112,1	42,2	58,8	39,2	33,4	51,3	102,7	137,1	51,3	71,7	39,2	37,1	65,3	130,7	175,0	65,8	92,0	39,2	38,4	80,7	161,3	216,4	81,3	113,4				
150	51,5	37,7	42,0	84,0	112,1	42,2	58,8	51,5	40,1	51,3	102,7	137,1	51,3	71,7	51,5	44,5	65,3	130,7	175,0	65,8	92,0	51,5	46,1	80,7	161,3	216,4	81,3	113,4				
175	64,9	44,0	42,0	84,0	112,1	42,2	58,8	64,9	46,7	51,3	102,7	137,1	51,3	71,7	64,9	51,9	65,3	130,7	175,0	65,8	92,0	64,9	53,8	80,7	161,3	216,4	81,3	113,4				
200	79,4	50,3	42,0	84,0	112,1	42,2	58,8	79,4	53,4	51,3	102,7	137,1	51,3	71,7	79,4	59,3	65,3	130,7	175,0	65,8	92,0	79,4	61,4	80,7	161,3	216,4	81,3	113,4				
225	94,7	56,5	42,0	84,0	112,1	42,2	58,8	94,7	60,1	51,3	102,7	137,1	51,3	71,7	94,7	66,8	65,3	130,7	175,0	65,8	92,0	94,7	69,1	80,7	161,3	216,4	81,3	113,4				
250	110,9	62,8	42,0	84,0	112,1	42,2	58,8	110,9	66,8	51,3	102,7	137,1	51,3	71,7	110,9	74,2	65,3	130,7	175,0	65,8	92,0											

DRAADSTANGEN IN ONGESCHEURD BETON

Maximale rekenwaarden (zonder invloed van hoh- en rand-afstanden) per anker in de **trekrichting** in ongescheurd beton.

Wenst u een berekening gericht op uw specifieke toepassing? Neem contact op en onze specialisten helpen u graag verder!

PLAATSINGSDIEPTE OPTIMALISEREN IN 4 STAPPEN:

- Zoek de kolom met de gewenste diameter
- 1 Bepaal hier de minimale injilmdiepte (Hef) a.d.h.v. uw belasting bij betonbreuk.
 - 2 Bepaal hier de minimale injilmdiepte (Hef) a.d.h.v. uw belasting bij lijmbreuk.
 - 3 Controleer of uw belasting onder de staalbreuk-waarde zit.
 - 4 De hoogste "Hef" waarde uit stap 1 en 2 is de optimale plaatsingsdiepte (in mm).

C20/25



Temp. range -40°C / +80°C



Hef	M24										M27										M30										M33									
	kN	kN	STAALBREUK-WAARDE IN kN				kN	kN	STAALBREUK-WAARDE IN kN				kN	kN	STAALBREUK-WAARDE IN kN				kN	kN	STAALBREUK-WAARDE IN kN																			
100	28,1	33,5	94,0	188,0	251,4	94,1	132,1	24,0	26,3	122,7	244,7	327,9	80,4	112,2	24,0	24,7	149,3	299,3	400,7	98,3	137,4	24,0	27,2	185,3	370,0	495,7	121,3	169,9												
125	39,2	41,9	94,0	188,0	251,4	94,1	132,1	33,6	32,8	122,7	244,7	327,9	80,4	112,2	33,6	30,9	149,3	299,3	400,7	98,3	137,4	33,6	33,9	185,3	370,0	495,7	121,3	169,9												
150	51,5	50,3	94,0	188,0	251,4	94,1	132,1	44,2	39,4	122,7	244,7	327,9	80,4	112,2	44,2	37,0	149,3	299,3	400,7	98,3	137,4	44,2	40,7	185,3	370,0	495,7	121,3	169,9												
175	64,9	58,6	94,0	188,0	251,4	94,1	132,1	55,7	45,9	122,7	244,7	327,9	80,4	112,2	55,7	43,2	149,3	299,3	400,7	98,3	137,4	55,7	47,5	185,3	370,0	495,7	121,3	169,9												
200	79,4	67,0	94,0	188,0	251,4	94,1	132,1	68,0	52,5	122,7	244,7	327,9	80,4	112,2	68,0	49,4	149,3	299,3	400,7	98,3	137,4	68,0	54,3	185,3	370,0	495,7	121,3	169,9												
225	94,7	75,4	94,0	188,0	251,4	94,1	132,1	81,2	59,1	122,7	244,7	327,9	80,4	112,2	81,2	55,5	149,3	299,3	400,7	98,3	137,4	81,2	61,1	185,3	370,0	495,7	121,3	169,9												
250	110,9	83,8	94,0	188,0	251,4	94,1	132,1	95,1	65,6	122,7	244,7	327,9	80,4	112,2	95,1	61,7	149,3	299,3	400,7	98,3	137,4	95,1	67,9	185,3	370,0	495,7	121,3	169,9												
275	127,9	92,2	94,0	188,0	251,4	94,1	132,1	109,7	72,2	122,7	244,7	327,9	80,4	112,2	109,7	67,9	149,3	299,3	400,7	98,3	137,4	109,7	74,7	185,3	370,0	495,7	121,3	169,9												
300	145,8	100,5	94,0	188,0	251,4	94,1	132,1	125,0	78,8	122,7	244,7	327,9	80,4	112,2	125,0	74,1	149,3	299,3	400,7	98,3	137,4	125,0	81,5	185,3	370,0	495,7	121,3	169,9												
325	164,4	108,9	94,0	188,0	251,4	94,1	132,1	140,9	85,3	122,7	244,7	327,9	80,4	112,2	140,9	80,2	149,3	299,3	400,7	98,3	137,4	140,9	88,2	185,3	370,0	495,7	121,3	169,9												
350	183,7	117,3	94,0	188,0	251,4	94,1	132,1	157,5	91,9	122,7	244,7	327,9	80,4	112,2	157,5	86,4	149,3	299,3	400,7	98,3	137,4	157,5	95,0	185,3	370,0	495,7	121,3	169,9												
375	203,7	125,7	94,0	188,0	251,4	94,1	132,1	174,6	98,5	122,7	244,7	327,9	80,4	112,2	174,6	92,6	149,3	299,3	400,7	98,3	137,4	174,6	101,8	185,3	370,0	495,7	121,3	169,9												
400	224,4	134,0	94,0	188,0	251,4	94,1	132,1	192,4	105,0	122,7	244,7	327,9	80,4	112,2	192,4	98,7	149,3	299,3	400,7	98,3	137,4	192,4	108,6	185,3	370,0	495,7	121,3	169,9												
450	267,8	150,8	94,0	188,0	251,4	94,1	132,1	229,6	118,1	122,7	244,7	327,9	80,4	112,2	229,6	111,1	149,3	299,3	400,7	98,3	137,4	229,6	122,2	185,3	370,0	495,7	121,3	169,9												
500	313,7	167,6	94,0	188,0	251,4	94,1	132,1	268,9	131,3	122,7	244,7	327,9	80,4	112,2	268,9	123,4	149,3	299,3	400,7	98,3	137,4	268,9	135,8	185,3	370,0	495,7	121,3	169,9												
550	361,9	184,3	94,0	188,0	251,4	94,1	132,1	310,2	144,4	122,7	244,7	327,9	80,4	112,2	310,2	135,8	149,3	299,3	400,7	98,3	137,4	310,2	149,3	185,3	370,0	495,7	121,3	169,9												
600	412,3	201,1	94,0	188,0	251,4	94,1	132,1	353,4	157,5	122,7	244,7	327,9	80,4	112,2	353,4	148,1	149,3	299,3	400,7	98,3	137,4	353,4	162,9	185,3	370,0	495,7	121,3	169,9												
650	464,9	217,8	94,0	188,0	251,4	94,1	132,1	398,5	170,7	122,7	244,7	327,9	80,4	112,2	398,5	160,4	149,3	299,3	400,7	98,3	137,4	398,5	176,5	185,3	370,0	495,7	121,3	169,9												
700	519,6	234,6	94,0	188,0	251,4	94,1	132,1	445,4	183,8	122,7	244,7	327,9	80,4	112,2	445,4	172,8	149,3	299,3	400,7	98,3	137,4	445,4	190,1	185,3	370,0	495,7	121,3	169,9												
750	576,2	251,3	94,0	188,0	251,4	94,1	132,1	493,9	196,9	122,7	244,7	327,9	80,4	112,2	493,9	185,1	149,3	299,3	400,7	98,3	137,4	493,9	203,6	185,3	370,0	495,7	121,3	169,9												
800	634,8	268,1	94,0	188,0	251,4	94,1	132,1	544,1	210,0	122,7	244,7	327,9	80,4	112,2	544,1	197,5	149,3	299,3	400,7	98,3	137,4	544,1	217,2	185,3	370,0	495,7	121,3	169,9												
850	695,3	284,8	94,0	188,0	251,4	94,1	132,1	595,9	223,2	122,7	244,7	327,9	80,4	112,2	595,9	209,8	149,3	299,3	400,7	98,3	137,4	595,9	230,8	185,3	370,0	495,7	121,3	169,9												
900	757,5	301,6	94,0	188,0	251,4	94,1	132,1	649,3	236,3	122,7	244,7	327,9	80,4	112,2	649,3	222,2	149,3	299,3	400,7	98,3	137,4	649,3	244,4	185,3	370,0	495,7	121,3	169,9												
1000	887,2	335,1	94,0	188,0	251,4	94,1	132,1	760,5	262,5	122,7	244,7	327,9	80,4	112,2	760,5	246,8	149,3	299,3	400,7	98,3	137,4	760,5	271,5	185,3	370,0	495,7	121,3	169,9												
1100	1023,5	368,6	94,0	188,0	251,4	94,1	132,1	877,3	288,8	122,7	244,7	327,9	80,4	112,2	877,3	271,5	149,3	299,3	400,7	98,3	137,4	877,3	298,7	185,3	370,0	495,7	121,3	169,9												
1200	1166,2	402,1	94,0	188,0	251,4	94,1	132,1	999,6	315,1	122,7	244,7	327,9	80,4	112,2	999,6	296,2	149,3	299,3	400,7	98,3	137,4	999,6	325,8	185,3	370,0	495,7	121,3	169,9												

Hef	M36										M39										M42										M45									
	kN	kN	STAALBREUK-WAARDE IN kN				kN	kN	STAALBREUK-WAARDE IN kN				kN	kN	STAALBREUK-WAARDE IN kN				kN	kN	STAALBREUK-WAARDE IN kN																			
200	68,0	59,2	218,0	436,0	583,6	143,0	200,0	68,0	64,2	260,0	520,7	697,1	170,6	238,8	68,0	69,1	298,0	596,0	797,9	195,5	273,4	68,0	74,1	347,2	694,4	930,0	227,6	318,7												
225	81,2	66,6	218,0	436,0	583,6	143,0	200,0	81,2	72,2	260,0	520,7	697,1	170,6	238,8	81,2	77,8	298,0	596,0	797,9	195,5	273,4	81,2	83,3	347,2	694,4	930,0	227,6	318,7												
250	95,1	74,1	218,0	436,0	583,6	143,0	200,0	95,1	80,2	260,0	520,7	697,1	170,6	238,8	95,1	86,4	298,0	596,0	797,9	195,5	273,4	95,1	92,6	347,2	694,4	930,0	227,6	318,7												
275	109,7	81,5	218,0	436,0	583,6	143,0	200,0	109,7	88,2	260,0	520,7	697,1	170,6	238,8	109,7	95,0	298,0	596,0	797,9	195,5	273,4	109,7	101,8	347,2	694,4	930,0	227,6	318,7												
300	125,0	88,9	218,0	436,0	583,6	143,0	200,0	125,0	96,3	260,0	520,7	697,1	170,6	238,8	125,0	103,7	298,0	596,0	797,9	195,5	273,4	125,0	111,1	347,2	694,4	930,0	227,6	318,7												
325	140,9	96,3	218,0	436,0	583,6	143,0	200,0	140,9	104,3	260,0	520,7	697,1	170,6	238,8	140,9	112,3	298,0	596,0	797,9	195,5	273,4	140,9	120,3	347,2	694,4	930,0	227,6	318,7												
350	157,5	103,7	218,0	436,0	583,6	143,0	200,0	157,5	112,3	260,0	520,7	697,1	170,6	238,8	157,5	121,0	298,0	596,0	797,9	195,5	273,4	157,5	129,6	347,2	694,4	930,0	227,6	318,7												
375	174,6	111,1	218,0	436,0	583,6	143,0	200,0	174,6	120,3	260,0	520,7	697,1	170,6	238,8	174,6	129,6	298,0	596,0	797,9	195,5	273,4	174,6	138,8	347,2	694,4	930,0	227,6	318,7												
400	192,4	118,5	218,0	436,0	583,6	143,0	200,0	192,4	128,4	260,0	520,7	697,1	170,6	238,8	192,4	138,2	298,0	596,0	797,9	195,5	273,4	192,4	148,1	347,2	694,4	930,0	227,6	318,7												
450	229,6	133,3	218,0	436,0	583,6	143,0	200,0	229,6	144,4	260,0	520,7	697,1	170,6	238,8	229,6	155,5	298,0	596,0	797,9	195,5	273,4	229,6	166,6	347,2	694,4	930,0	227,6	318,7												
500	268,9	148,1	218,0	436,0	583,6	143,0	200,0	268,9	160,4	260,0	520,7	697,1	170,6	238,8	268,9	172,8	298,0	596,0	797,9	195,5	273,4	268,9	185,1	347,2	694,4	930,0	227,6	318,7												
550	310,2	162,9	218,0	436,0	583,6	143,0	200,0	310,2	176,5	260,0	520,7	697,1	170,6	238,8	310,2	190,1	298,0	596,0	797,9	195,5	273,4	310,2	203,6	347,2	694,4	930,0	227,6	318,7												
600	353,4	177,7	218,0	436,0	583,6	143,0	200,0	353,4	192,5	260,0	520,7	697,1	170,6	238,8	353,4	207,3	298,0	596,0	797,9	195,5	273,4	353																		

BETONIJZER IN ONGESCHEURD BETON

Maximale rekenwaarden (zonder invloed van hoh- en rand-afstanden) per anker in de **trekrichting** in ongescheurd beton.

Wenst u een berekening gericht op uw specifieke toepassing? Neem contact op en onze specialisten helpen u graag verder!

PLAATSINGSDIEPTE OPTIMALISEREN IN 4 STAPPEN:

Zoek de kolom met de gewenste diameter

- 1 Bepaal hier de minimale injilmdiepte (Hef) a.d.h.v. uw belasting bij betonbreuk.
- 2 Bepaal hier de minimale injilmdiepte (Hef) a.d.h.v. uw belasting bij lijmbreuk.
- 3 Controleer of uw belasting onder de staalbreuk-waarde zit.
- 4 De hoogste "Hef" waarde uit stap 1 en 2 is de optimale plaatsingsdiepte (in mm).



Temp. range -40°C / +80°C



Hef	Ø8			Ø10			Ø12			Ø16			Ø20			Ø25			Ø28			Ø32			Ø40		
	1	2	3	1	2	3	1	2	3	1	2	3	1	2	3	1	2	3	1	2	3	1	2	3	1	2	3
50	9,9	7,7	20,0	9,9	8,3	30,7	9,9	9,9	44,3	9,9	12,6	79,3	9,9	14,8	123,6	9,9	18,5	192,9	9,9	19,5	242,1	9,9	15,4	315,7	9,9	19,2	493,6
60	13,0	9,2	20,0	13,0	9,9	30,7	13,0	11,9	44,3	13,0	15,1	79,3	13,0	17,8	123,6	13,0	22,3	192,9	13,0	23,5	242,1	13,0	18,4	315,7	13,0	23,0	493,6
70	16,4	10,8	20,0	16,4	11,6	30,7	16,4	13,9	44,3	16,4	17,6	79,3	16,4	20,8	123,6	16,4	26,0	192,9	16,4	27,4	242,1	16,4	21,5	315,7	16,4	26,9	493,6
80	20,1	12,3	20,0	20,1	13,3	30,7	20,1	15,9	44,3	20,1	20,1	79,3	20,1	23,7	123,6	20,1	29,7	192,9	20,1	31,3	242,1	20,1	24,6	315,7	20,1	30,7	493,6
90	24,0	13,8	20,0	24,0	14,9	30,7	24,0	17,9	44,3	24,0	22,6	79,3	24,0	26,7	123,6	24,0	33,4	192,9	24,0	35,2	242,1	24,0	27,6	315,7	24,0	34,6	493,6
100	28,1	15,4	20,0	28,1	16,6	30,7	28,1	19,9	44,3	28,1	25,1	79,3	28,1	29,7	123,6	28,1	37,1	192,9	28,1	39,1	242,1	28,1	30,7	315,7	28,1	38,4	493,6
110	32,4	16,9	20,0	32,4	18,2	30,7	32,4	21,9	44,3	32,4	27,6	79,3	32,4	32,6	123,6	32,4	40,8	192,9	32,4	43,0	242,1	32,4	33,8	315,7	32,4	42,2	493,6
120	36,9	18,4	20,0	36,9	19,9	30,7	36,9	23,9	44,3	36,9	30,2	79,3	36,9	35,6	123,6	36,9	44,5	192,9	36,9	46,9	242,1	36,9	36,9	315,7	36,9	46,1	493,6
130	41,6	20,0	20,0	41,6	21,6	30,7	41,6	25,9	44,3	41,6	32,7	79,3	41,6	38,6	123,6	41,6	48,2	192,9	41,6	50,8	242,1	41,6	39,9	315,7	41,6	49,9	493,6
140	46,5	21,5	20,0	46,5	23,2	30,7	46,5	27,9	44,3	46,5	35,2	79,3	46,5	41,5	123,6	46,5	51,9	192,9	46,5	54,7	242,1	46,5	43,0	315,7	46,5	53,8	493,6
150	51,5	23,0	20,0	51,5	24,9	30,7	51,5	29,8	44,3	51,5	37,7	79,3	51,5	44,5	123,6	51,5	55,6	192,9	51,5	58,6	242,1	51,5	46,1	315,7	51,5	57,6	493,6
160	56,8	24,6	20,0	56,8	26,5	30,7	56,8	31,8	44,3	56,8	40,2	79,3	56,8	47,5	123,6	56,8	59,3	192,9	56,8	62,6	242,1	56,8	49,1	315,7	56,8	61,4	493,6
170	62,2	26,1	20,0	62,2	28,2	30,7	62,2	33,8	44,3	62,2	42,7	79,3	62,2	50,4	123,6	62,2	63,1	192,9	62,2	66,5	242,1	62,2	52,2	315,7	62,2	65,3	493,6
180	67,8	27,6	20,0	67,8	29,8	30,7	67,8	35,8	44,3	67,8	45,2	79,3	67,8	53,4	123,6	67,8	66,8	192,9	67,8	70,4	242,1	67,8	55,3	315,7	67,8	69,1	493,6
190	73,5	29,2	20,0	73,5	31,5	30,7	73,5	37,8	44,3	73,5	47,8	79,3	73,5	56,4	123,6	73,5	70,5	192,9	73,5	74,3	242,1	73,5	58,4	315,7	73,5	73,0	493,6
200	79,4	30,7	20,0	79,4	33,2	30,7	79,4	39,8	44,3	79,4	50,3	79,3	79,4	59,3	123,6	79,4	74,2	192,9	79,4	78,2	242,1	79,4	61,4	315,7	79,4	76,8	493,6
220	91,5	33,8	20,0	91,5	36,5	30,7	91,5	43,8	44,3	91,5	55,3	79,3	91,5	65,3	123,6	91,5	81,6	192,9	91,5	86,0	242,1	91,5	67,6	315,7	91,5	84,5	493,6
240	104,3	36,9	20,0	104,3	39,8	30,7	104,3	47,8	44,3	104,3	60,3	79,3	104,3	71,2	123,6	104,3	89,0	192,9	104,3	93,8	242,1	104,3	73,7	315,7	104,3	92,2	493,6
260	117,6	39,9	20,0	117,6	43,1	30,7	117,6	51,7	44,3	117,6	65,3	79,3	117,6	77,1	123,6	117,6	96,4	192,9	117,6	101,6	242,1	117,6	79,9	315,7	117,6	99,8	493,6
280	131,4	43,0	20,0	131,4	46,4	30,7	131,4	55,7	44,3	131,4	70,4	79,3	131,4	83,1	123,6	131,4	103,8	192,9	131,4	109,5	242,1	131,4	86,0	315,7	131,4	107,5	493,6
300	145,8	46,1	20,0	145,8	49,7	30,7	145,8	59,7	44,3	145,8	75,4	79,3	145,8	89,0	123,6	145,8	111,3	192,9	145,8	117,3	242,1	145,8	92,2	315,7	145,8	115,2	493,6
320	160,6	49,1	20,0	160,6	53,1	30,7	160,6	63,7	44,3	160,6	80,4	79,3	160,6	94,9	123,6	160,6	118,7	192,9	160,6	125,1	242,1	160,6	98,3	315,7	160,6	122,9	493,6
340	175,9	52,2	20,0	175,9	56,4	30,7	175,9	67,6	44,3	175,9	85,5	79,3	175,9	100,9	123,6	175,9	126,1	192,9	175,9	132,9	242,1	175,9	104,4	315,7	175,9	130,6	493,6
360	191,6	55,3	20,0	191,6	59,7	30,7	191,6	71,6	44,3	191,6	90,5	79,3	191,6	106,8	123,6	191,6	133,5	192,9	191,6	140,7	242,1	191,6	110,6	315,7	191,6	138,2	493,6
380	207,8	58,4	20,0	207,8	63,0	30,7	207,8	75,6	44,3	207,8	95,5	79,3	207,8	112,7	123,6	207,8	140,9	192,9	207,8	148,6	242,1	207,8	116,7	315,7	207,8	145,9	493,6
400	224,4	61,4	20,0	224,4	66,3	30,7	224,4	79,6	44,3	224,4	100,5	79,3	224,4	118,7	123,6	224,4	148,4	192,9	224,4	156,4	242,1	224,4	122,9	315,7	224,4	153,6	493,6
420	241,5	64,5	20,0	241,5	69,6	30,7	241,5	83,6	44,3	241,5	105,6	79,3	241,5	124,6	123,6	241,5	155,8	192,9	241,5	164,2	242,1	241,5	129,0	315,7	241,5	161,3	493,6
440	258,9	67,6	20,0	258,9	73,0	30,7	258,9	87,5	44,3	258,9	110,6	79,3	258,9	130,6	123,6	258,9	163,2	192,9	258,9	172,0	242,1	258,9	135,2	315,7	258,9	168,9	493,6
460	276,8	70,7	20,0	276,8	76,3	30,7	276,8	91,5	44,3	276,8	115,6	79,3	276,8	136,5	123,6	276,8	170,6	192,9	276,8	179,8	242,1	276,8	141,3	315,7	276,8	176,6	493,6
480	295,0	73,7	20,0	295,0	79,6	30,7	295,0	95,5	44,3	295,0	120,6	79,3	295,0	142,4	123,6	295,0	178,0	192,9	295,0	187,5	242,1	295,0	147,4	315,7	295,0	184,3	493,6
500	313,7	76,8	20,0	313,7	82,9	30,7	313,7	99,5	44,3	313,7	125,7	79,3	313,7	148,4	123,6	313,7	185,4	192,9	313,7	195,5	242,1	313,7	153,6	315,7	313,7	192,0	493,6
550	361,9	84,5	20,0	361,9	91,2	30,7	361,9	109,4	44,3	361,9	138,2	79,3	361,9	163,2	123,6	361,9	204,0	192,9	361,9	215,0	242,1	361,9	168,9	315,7	361,9	211,2	493,6
600	412,3	92,2	20,0	412,3	99,5	30,7	412,3	119,4	44,3	412,3	150,8	79,3	412,3	178,0	123,6	412,3	222,5	192,9	412,3	234,6	242,1	412,3	184,3	315,7	412,3	230,4	493,6
650	464,9	99,8	20,0	464,9	107,8	30,7	464,9	129,3	44,3	464,9	163,4	79,3	464,9	192,9	123,6	464,9	241,1	192,9	464,9	254,1	242,1	464,9	199,7	315,7	464,9	249,6	493,6
700	519,6	107,5	20,0	519,6	116,1	30,7	519,6	139,3	44,3	519,6	175,9	79,3	519,6	207,7	123,6	519,6	259,6	192,9	519,6	273,7	242,1	519,6	215,0	315,7	519,6	268,8	493,6
750	576,2	115,2	20,0	576,2	124,4	30,7	576,2	149,2	44,3	576,2	188,5	79,3	576,2	222,5	123,6	576,2	278,2	192,9	576,2	293,2	242,1	576,2	230,4	315,7	576,2	288,0	493,6
800	634,8	122,9	20,0	634,8	132,6	30,7	634,8	159,2	44,3	634,8	201,1	79,3	634,8	237,4	123,6	634,8	296,7	192,9	634,8	312,8	242,1	634,8	245,7	315,7	634,8	307,2	493,6
850	695,3	130,6	20,0	695,3	140,9	30,7	695,3	169,1	44,3	695,3	213,6	79,3	695,3	252,2	123,6	695,3	315,3	192,9	695,3	332,3	242,1	695,3	261,1	315,7	695,3	326,4	493,6
900	757,5	138,2	20,0	757,5	149,2	30,7	757,5	179,1	44,3	757,5	226,2	79,3	757,5	267,0	123,6	757,5	333,8	192,9	757,5	351,9	242,1	757,5	276,5	315,7	757,5	345,6	493,6
950	821,5	145,9	20,0	821,5	157,5	30,7	821,5	189,0	44,3	821,5	238,8	79,3	821,5	281,9	123,6	821,5	352,3	192,9	821,5	371,4	242,1	821,5	291,8	315,7	821,5	364,8	493,6
1000	887,2	153,6	20,0	887,2	165,8	30,7	887,2	199,0	44,3	887,2	251,3	79,3	887,2	296,7	123,6	887,2	370,9	192,9	887,2	391,0	242,1	887,2	307,2	315,7	887,2	384,0	493,6
1100	1023,5	168,9	20,0	1023,5	182,4	30,7	1023,5	218,9	44,3	1023,5	276,5	79,3	1023,5	326,4	123,6	1023,5	408,0	192,9	1023,5	430,0	242,1	1023,5	337,9	315,7	1023,5	42	

LIJMVOLUME BOORGAT CALCULATOR – BETONIJZER

Hieronder vindt u een overzicht van het aantal boorgaten dat u kunt verwerken met de gekozen type koker per diameter en inboordiepte (Hef). In het opgegeven aantal boorgaten per koker is een verliespercentage van 30% ingecalculleerd.



Hef	Ø8			Ø10			Ø12			Ø16			Ø20			Ø25			Ø28			Ø32			Ø40		
	Boordiameter 12mm			Boordiameter 14mm			Boordiameter 16mm			Boordiameter 20mm			Boordiameter 25mm			Boordiameter 32mm			Boordiameter 35mm			Boordiameter 40mm			Boordiameter 48mm		
	300ml	420ml	825ml	300ml	420ml	825ml	300ml	420ml	825ml	300ml	420ml	825ml	300ml	420ml	825ml	300ml	420ml	825ml	300ml	420ml	825ml	300ml	420ml	825ml	300ml	420ml	825ml
50	72	100	198	59	83	164	51	71	141	39	55	109	25	35	70	14	20	40	13	18	36	10	14	27	8,2	11	22
60	60	84	165	49	69	137	42	59	117	33	46	91	21	29	58	12	16	33	10	15	30	8,4	11	23	6,8	9,6	18
70	51	72	141	42	59	117	36	51	100	28	39	78	18	25	50	10	14	28	9,3	13	25	7,2	10	19	5,8	8,2	16
80	45	63	123	37	52	103	32	44	88	24	34	68	16	22	44	9,0	12	25	8,2	11	22	6,3	8,8	17	5,1	7,2	14
90	40	56	110	33	46	91	28	39	78	22	31	60	14	19	39	8,0	11	22	7,3	10	20	5,6	7,8	15	4,5	6,4	12
100	36	50	99	29	41	82	25	35	70	19	27	54	12	17	35	7,2	10	20	6,5	9,2	18	5,0	7,0	13	4,1	5,7	11
110	32	45	90	27	38	74	23	32	64	18	25	49	11	16	32	6,6	9,2	18	5,9	8,3	16	4,5	6,4	12	3,7	5,2	10
120	30	42	82	24	34	68	21	29	58	16	23	45	10	14	29	6,0	8,4	16	5,4	7,6	15	4,2	5,8	11	3,4	4,8	9,4
130	27	38	76	23	32	63	19	27	54	15	21	42	9,8	13	27	5,5	7,8	15	5,0	7,0	13	3,8	5,4	10	3,1	4,4	8,7
140	25	36	70	21	29	58	18	25	50	14	19	39	9,1	12	25	5,1	7,2	14	4,6	6,5	12	3,6	5,0	9,9	2,9	4,1	8,1
150	24	33	66	19	27	54	17	23	47	13	18	36	8,5	11	23	4,8	6,7	13	4,3	6,1	12	3,3	4,7	9,2	2,7	3,8	7,5
160	22	31	61	18	26	51	16	22	44	12	17	34	8,0	11	22	4,5	6,3	12	4,1	5,7	11	3,1	4,4	8,6	2,5	3,6	7,0
170	21	29	58	17	24	48	15	21	41	11	16	32	7,5	10	20	4,2	5,9	11	3,8	5,4	10	2,9	4,1	8,1	2,4	3,3	6,6
180	20	28	55	16	23	45	14	19	39	11	15	30	7,1	9,9	19	4,0	5,6	11	3,6	5,1	10	2,8	3,9	7,7	2,2	3,2	6,3
190	18	26	52	15	22	43	13	18	37	10	14	28	6,7	9,4	18	3,8	5,3	10	3,4	4,8	9,5	2,6	3,7	7,3	2,1	3,0	5,9
200	18	25	49	14	20	41	12	17	35	9,9	13	27	6,4	8,9	17	3,6	5,0	10	3,2	4,6	9,0	2,5	3,5	6,9	2,0	2,8	5,6
220	16	22	45	13	19	37	11	16	32	9,0	12	24	5,8	8,1	16	3,3	4,6	9,0	2,9	4,1	8,2	2,2	3,2	6,3	1,8	2,6	5,1
240	15	21	41	12	17	34	10	14	29	8,3	11	22	5,3	7,4	14	3,0	4,2	8,3	2,7	3,8	7,5	2,1	2,9	5,7	1,7	2,4	4,7
260	13	19	38	11	16	31	9,8	13	27	7,6	10	21	4,9	6,9	13	2,7	3,9	7,6	2,5	3,5	6,9	1,9	2,7	5,3	1,5	2,2	4,3
280	12	18	35	10	14	29	9,1	12	25	7,1	9,9	19	4,5	6,4	12	2,5	3,6	7,1	2,3	3,2	6,4	1,8	2,5	4,9	1,4	2,0	4,0
300	12	16	33	9,9	13	27	8,5	11	23	6,6	9,3	18	4,2	5,9	11	2,4	3,3	6,6	2,1	3,0	6,0	1,6	2,3	4,6	1,3	1,9	3,7
320	11	15	30	9,3	13	25	8,0	11	22	6,2	8,7	17	4,0	5,6	11	2,2	3,1	6,2	2,0	2,8	5,6	1,5	2,2	4,3	1,2	1,8	3,5
340	10	14	29	8,8	12	24	7,5	10	20	5,8	8,2	16	3,7	5,2	10	2,1	2,9	5,8	1,9	2,7	5,3	1,4	2,0	4,0	1,2	1,6	3,3
360	10	14	27	8,3	11	22	7,1	9,9	19	5,5	7,7	15	3,5	4,9	9,8	2,0	2,8	5,5	1,8	2,5	5,0	1,4	1,9	3,8	1,1	1,6	3,1
380	9,4	13	26	7,8	11	21	6,7	9,4	18	5,2	7,3	14	3,3	4,7	9,2	1,9	2,6	5,2	1,7	2,4	4,7	1,3	1,8	3,6	1,0	1,5	2,9
400	9,0	12	24	7,4	10	20	6,4	8,9	17	4,9	6,9	13	3,2	4,4	8,8	1,8	2,5	5,0	1,6	2,3	4,5	1,2	1,7	3,4	1,0	1,4	2,8
420	8,5	12	23	7,1	9,9	19	6,1	8,5	16	4,7	6,6	13	3,0	4,2	8,4	1,7	2,4	4,7	1,5	2,1	4,3	1,2	1,6	3,3	0,9	1,3	2,7
440	8,1	11	22	6,8	9,5	18	5,8	8,1	16	4,5	6,3	12	2,9	4,0	8,0	1,6	2,3	4,5	1,4	2,0	4,1	1,1	1,6	3,1	0,9	1,3	2,5
460	7,8	10	21	6,5	9,1	17	5,5	7,8	15	4,3	6,0	11	2,7	3,9	7,6	1,5	2,2	4,3	1,4	2,0	3,9	1,0	1,5	3,0	0,8	1,2	2,4
480	7,5	10	20	6,2	8,7	17	5,3	7,4	14	4,1	5,8	11	2,6	3,7	7,3	1,5	2,1	4,1	1,3	1,9	3,7	1,0	1,4	2,8	0,8	1,2	2,3
500	7,2	10	19	5,9	8,3	16	5,1	7,1	14	3,9	5,5	10	2,5	3,5	7,0	1,4	2,0	4,0	1,3	1,8	3,6	1,0	1,4	2,7	0,8	1,1	2,2
550	6,5	9,1	18	5,4	7,6	14	4,6	6,5	12	3,6	5,0	9,9	2,3	3,2	6,4	1,3	1,8	3,6	1,1	1,6	3,2	0,9	1,2	2,5	0,7	1,0	2,0
600	6,0	8,4	16	4,9	6,9	13	4,2	5,9	11	3,3	4,6	9,1	2,1	2,9	5,8	1,2	1,6	3,3	1,0	1,5	3,0	0,8	1,1	2,3	0,6	0,9	1,8
650	5,5	7,7	15	4,6	6,4	12	3,9	5,5	10	3,0	4,2	8,4	1,9	2,7	5,4	1,1	1,5	3,0	1,0	1,4	2,7	0,7	1,0	2,1	0,6	0,8	1,7
700	5,1	7,2	14	4,2	5,9	11	3,6	5,1	10	2,8	3,9	7,8	1,8	2,5	5,0	1,0	1,4	2,8	0,9	1,3	2,5	0,7	1,0	1,9	0,5	0,8	1,6
750	4,8	6,7	13	3,9	5,5	10	3,4	4,7	9,4	2,6	3,7	7,3	1,7	2,3	4,7	0,9	1,3	2,6	0,8	1,2	2,4	0,6	0,9	1,8	0,5	0,7	1,5
800	4,5	6,3	12	3,7	5,2	10	3,2	4,4	8,8	2,4	3,4	6,8	1,6	2,2	4,4	0,9	1,2	2,5	0,8	1,1	2,2	0,6	0,8	1,7	0,5	0,7	1,4
850	4,2	5,9	11	3,5	4,9	9,7	3,0	4,2	8,3	2,3	3,2	6,4	1,5	2,1	4,1	0,8	1,1	2,3	0,7	1,0	2,1	0,5	0,8	1,6	0,4	0,6	1,3
900	4,0	5,6	11	3,3	4,6	9,1	2,8	3,9	7,8	2,2	3,1	6,0	1,4	1,9	3,9	0,8	1,1	2,2	0,7	1,0	2,0	0,5	0,7	1,5	0,4	0,6	1,2
950	3,7	5,3	10	3,1	4,4	8,6	2,7	3,7	7,4	2,1	2,9	5,7	1,3	1,8	3,7	0,7	1,0	2,1	0,6	0,9	1,9	0,5	0,7	1,4	0,4	0,6	1,1
1000	3,6	5,0	9,9	2,9	4,1	8,2	2,5	3,5	7,0	1,9	2,7	5,4	1,2	1,7	3,5	0,7	1,0	2,0	0,6	0,9	1,8	0,5	0,7	1,3	0,4	0,5	1,1
1100	3,2	4,5	9,0	2,7	3,8	7,4	2,3	3,2	6,4	1,8	2,5	4,9	1,1	1,6	3,2	0,6	0,9	1,8	0,5	0,8	1,6	0,4	0,6	1,2	0,3	0,5	1,0
1200	3,0	4,2	8,2	2,4	3,4	6,8	2,1	2,9	5,8	1,6	2,3	4,5	1,0	1,4	2,9	0,6	0,8	1,6	0,5	0,7	1,5	0,4	0,5	1,1	0,3	0,4	0,9
1300	2,7	3,8	7,6	2,3	3,2	6,3	1,9	2,7	5,4	1,5	2,1	4,2	0,9	1,3	2,7	0,5	0,7	1,5	0,5	0,7	1,3	0,3	0,5	1,0	0,3	0,4	0,8
1400	2,5	3,6	7,0	2,1	2,9	5,8	1,8	2,5	5,0	1,4	1,9	3,9	0,9	1,2	2,5	0,5	0,7	1,4	0,4	0,6	1,2	0,3	0,5	0,9	0,2	0,4	0,8
1500	2,4	3,3	6,6	1,9	2,7	5,4	1,7	2,3	4,7	1,3	1,8	3,6	0,8	1,1	2,3	0,4	0,6	1,3	0,4	0,6	1,2	0,3	0,4	0,9	0,2	0,3	0,7
1600	2,2	3,1	6,1	1,8	2,6	5,1	1,6	2,2	4,4	1,2	1,7	3,4	0,8	1,1	2,2	0,4	0,6	1,2	0,4	0,5	1,1	0,3	0,4	0,8	0,2	0,3	0,7
1700	2,1	2,9	5,8	1,7	2,4	4,8	1,5	2,1	4,1	1,1	1,6	3,2	0,7	1,0	2,0	0,4	0,5	1,1	0,3	0,5	1,0	0,2	0,4	0,8	0,2	0,3	0,6
1800	2,0	2,8	5,5	1,6	2,3	4,5	1,4	1,9	3,9	1,1	1,5	3,0	0,7	0,9	1,9	0,4	0,5	1,1	0,3	0,5	1,0	0,2	0,3	0,7	0,2	0,3	0,6
1900	1,8	2,6	5,2	1,5	2,2	4,3	1,3	1,8	3,7	1,0	1,4	2,8	0,6	0,9	1,8	0,3	0,5	1,0	0,3	0,4	0,9	0,2	0,3	0,7	0,2	0,3	0,5
2000	1,8	2,5	4,9	1,4	2,0	4,1	1,2	1,7	3,5	0,9	1,3	2,7	0,6	0,8	1,7	0,3	0,5	1,0	0,3	0,4	0,9	0,2	0,3	0,6	0,2	0,2	0,5

Het opgenomen verliespercentage is gebaseerd op applicateurs met ruim voldoende ervaring op het gebied van seriëmatig aanbrengen van injectiemortel. Voor het plaatsen van slechts enkele verankeringen, houdt u best rekening met een verliespercentage van 50% i.p.v. 30%.

INJECTIEMORTEL-SYSTEMEN

Productnaam	Art.no		
V-PRO 270 INJECTIEMORTEL 165ML incl. 1 mixer M	425100	12	35
V-PRO 270 INJECTIEMORTEL 300ML incl. 1 mixer M	425200	12	35
V-PRO 270 INJECTIEMORTEL 360ML incl. 1 mixer M	425300	12	24
V-PRO 270 INJECTIEMORTEL 420ML incl. 1 mixer M	425400	12	24
V-PRO 270 INJECTIEMORTEL 825ML incl. 1 mixer XL	425500	8	12
V-PRO 270 WINTER INJECTIEMORTEL 165ML incl. 1 mixer M	425110	12	35
V-PRO 270 WINTER INJECTIEMORTEL 300ML incl. 1 mixer M	425210	12	35
V-PRO 270 WINTER INJECTIEMORTEL 360ML incl. 1 mixer M	425310	12	24
V-PRO 270 WINTER INJECTIEMORTEL 420ML incl. 1 mixer M	425410	12	24
V-PRO 270 WINTER INJECTIEMORTEL 825ML incl. 1 mixer XL	425510	8	12
V-PRO 270 ZOMER INJECTIEMORTEL 165ML incl. 1 mixer M	425120	12	35
V-PRO 270 ZOMER INJECTIEMORTEL 300ML incl. 1 mixer M	425220	12	35
V-PRO 270 ZOMER INJECTIEMORTEL 360ML incl. 1 mixer M	425320	12	24
V-PRO 270 ZOMER INJECTIEMORTEL 420ML incl. 1 mixer M	425420	12	24
V-PRO 270 ZOMER INJECTIEMORTEL 825ML incl. 1 mixer XL	425520	8	12

INJECTIE-MORTELSPUITEN

HM PRO HANDMATIGE MORTELSPUIT

- > Professionele duurzame mortelspuit
- > Ergonomische drukverlichtende handgreep



Productnaam	Kokertype	Art.no.	
HM PRO HANDMATIGE MORTELSPUIT 420ML	420ml	462130	1

HME PRO HANDMATIGE MORTELSPUIT

- > Gehard stalen behuizing
- > Economische mortelspuit



Productnaam	Kokertype	Art.no.	
HME PRO HANDMATIGE MORTELSPUIT 300ML	165ml / 300ml	461110	1
HME PRO HANDMATIGE MORTELSPUIT 360ML	360ml	461120	1
HME PRO HANDMATIGE MORTELSPUIT 420ML	420ml	461130	1

PM PRO PNEUMATISCHE MORTELSPUIT

- > Professionele mortelspuit
- > Snelle drukafname bij ontkoppeling voor minimaal verlies
- > Voorzien van zelf-drukregeling voor optimale drukkracht



Productnaam	Kokertype	Art.no.	
PM PRO PNEUMATISCHE MORTELSPUIT 420ML	420ml	462230	1
PM PRO PNEUMATISCHE MORTELSPUIT 825ML	825ml	462260	1

PME PRO PNEUMATISCHE MORTELSPUIT

- > Snelle drukafname bij ontkoppeling voor minimaal verlies
- > Voorzien van zelf-drukregeling voor optimale drukkracht



Productnaam	Kokertype	Art.no.	
PME PRO PNEUMATISCHE MORTELSPUIT 420ML	420ml	461230	1
PME PRO PNEUMATISCHE MORTELSPUIT 825ML	825ml	461260	1

BM PRO ACCU MORTELSPUIT

- > Uitgebalanceerd zwaartepunt
- > Traploze doseerfunctie
- > Geleverd in handige draagkoffer



Productnaam	Kokertype	Art.no.	
BM PRO ACCU DOSEER MORTELSPUIT 420ML INCL. 2 ACCU'S + 1 LADER	420ml	462430	1
BM PRO ACCU MORTELSPUIT 825ML INCL. 1 ACCU + 1 LADER	825ml	462360	1
BM PRO ACCU 14.4V 3AH LI-Ion		462332	1
BM PRO ACCU-LADER		462334	1

VERLIJMSET EN MONTAGE KOFFER

- > Stevige draagkoffer inclusief:
 - HM PRO mortelspuit 420ml of 585ml
 - Blaaspomp, reinigingsborstelsset en veiligheidsbril



Productnaam	Art.no.	
PROFAST PROFAST VERLIJMSET EN MONTAGE KOFFER COMPLEET INCL. DOPPEN	468235	1
PROFAST VERLIJMSET EN MONTAGE KOFFER INCL. 3 DOPPEN TM M16	468236	1
PROFAST VERLIJMSET EN MONTAGE KOFFER INCL. 2 DOPPEN TM M16	468237	1
PROFAST VERLIJMSET EN MONTAGE KOFFER INCL. 1 DOP TM M16	468238	1
PROFAST VERLIJMSET EN MONTAGE KOFFER EXCL. SNELMONTAGE 5 DOPPEN TM M20	468239	1

ACCESSOIRES

MIXERS

- > MIXERS M passend op 300ml / 420ml
- > MIXERS L passend op 825ml



Productnaam	Art.no.	
MIXERS M	463020	12
MIXERS L	463025	12

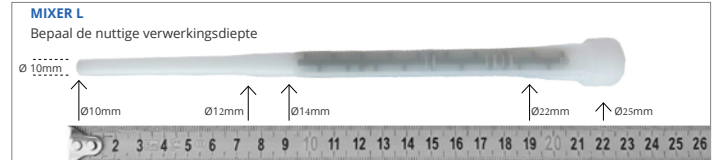
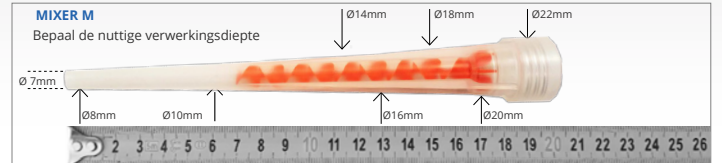

VERLENGSLANGEN

- > Verleng uw standaard mixer voor diepere injectie
- > Zelf eenvoudig op gewenste lengte te knippen
- > Langere lengtes op aanvraag



Productnaam	Art.no.	
MIXER VERLENGSLANG 10x200MM	463110	1
MIXER VERLENGSLANG 10x500MM	463120	1
MIXER VERLENGSLANG 10x1000MM	463130	1
MIXER VERLENGSLANG 12x200MM	463111	1
MIXER VERLENGSLANG 12x500MM	463120	1
MIXER VERLENGSLANG 12x1000MM	463130	1
MIXER VERLENGSLANG 12x2000MM	463136	1

BLAASPOMPEN

- > Reiniging tot max. 240mm diep en vanaf boorgatdiameter 10mm
- > Buitendiameter pompslang 10mm



Productnaam	Art.no.	
BOORGAT BLAASPOMP HANDMATIG	463140	1
BOORGAT PERSLUCHTPISTOOL 250MM	463150	1

RB PRO REINIGINGSBORSTELS

- > Nylon reinigingsborstels voor optimale reiniging in alle omstandigheden
- > Verlengbaar en tevens SDS PLUS koppeling verkrijgbaar voor seriematig gebruik
- > Overige diameters verkrijgbaar op aanvraag



Productnaam	Art.no.	
RB PRO SDS-PLUS AANSLUITING - 100mm	466010	1
RB PRO VERLENGSTUK - 200mm	466020	1
RB PRO REINIGINGSBORSTEL - 240MM - boorgat Ø8-Ø12	466030	1
RB PRO REINIGINGSBORSTEL - 240MM - boorgat Ø14-Ø18	466040	1
RB PRO REINIGINGSBORSTEL - 240MM - boorgat Ø20-Ø26	466050	1
RB PRO REINIGINGSBORSTEL - 240MM - boorgat Ø28-Ø42	466060	1

RB PRO REINIGINGSBORSTELS SETS

- > Nylon reinigingsborstel incl. verlengstuk, SDS-PLUS koppeling en T-Greep

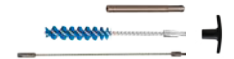

Productnaam	Art.no.	
RB PRO REINIGINGSBORSTEL SET - 240MM - boorgat Ø8-Ø12	466035	Set
RB PRO REINIGINGSBORSTEL SET - 240MM - boorgat Ø14-Ø18	466045	Set
RB PRO REINIGINGSBORSTEL SET - 240MM - boorgat Ø20-Ø26	466055	Set
RB PRO REINIGINGSBORSTEL SET - 240MM - boorgat Ø28-Ø42	466065	Set

VEILIGHEIDSBRILLEN

- > Lichtgewicht bril met anti-slipbrug
- > Kras- en dampbestendige glazen



Productnaam	Art.no.	
PROFAST VEILIGHEIDSBRIL	463170	1

VEILIGHEIDSHANDSCHOENEN

- > Latex coating voor perfecte grip
- > Ademend, Flexibel, Goede schuur- en scheurweerstand



Productnaam	Art.no.	
PROFAST HANDSCHOENEN Maat L	463175	Set

KUNSTSTOF KRATTEN

- > Voor optimale bescherming tijdens transport
- > Voorzien van ergonomische handgrepen



Productnaam	Art.no.	
PROFAST KUNSTSTOF KRAT	400010	1

ACCESSOIRES (VERVOLG)

HOUTEN SPIE

- > Tijdelijk fixeren tijdens installatie van uw verankering
- > Veelal toegepast bij bovenhoofdse montage



Productnaam	Art.no.	
HOUTEN SPIE	463180	25

IP PRO INJECTERINGSPLUGGEN

- > Optimaal en zeer economisch aanbrengen van injectiemortel
- > Voorkomt luchtopsluiting in het boorgat
- > Passend op al onze mixers en verlengslangen



Productnaam	Art.no.	
IP PRO 15 INJECTEERPLUG - boorgat Ø16mm	464010	10
IP PRO 17 INJECTEERPLUG - boorgat Ø18mm	464020	10
IP PRO 19 INJECTEERPLUG - boorgat Ø20mm	464030	10
IP PRO 21 INJECTEERPLUG - boorgat Ø22mm	464040	10
IP PRO 22 INJECTEERPLUG - boorgat Ø24mm	464050	10
IP PRO 23 INJECTEERPLUG - boorgat Ø25mm	464060	10
IP PRO 24 INJECTEERPLUG - boorgat Ø26mm	464070	10
IP PRO 26 INJECTEERPLUG - boorgat Ø28mm	464080	10
IP PRO 30 INJECTEERPLUG - boorgat Ø32mm	464090	10
IP PRO 33 INJECTEERPLUG - boorgat Ø35mm	464001	10
IP PRO 38 INJECTEERPLUG - boorgat Ø40mm	464011	10

IT-S PRO ZEEFHULS METAAL

- > Zeefhuls van 1 meter voor gebruik i.c.m. injectiemortel in holle basismaterialen
- > Op ieder gewenste lengte af te knippen
- > Achterkant omvouwen alvorens inbrengen



Productnaam	Do	Art.no.	
IT-S PRO ZEEFHULS METAAL 12x1000 - M8	12	467010	1
IT-S PRO ZEEFHULS METAAL 16x1000 - M10/M12	16	467020	1
IT-S PRO ZEEFHULS METAAL 22x1000 - M14/M16	22	467030	1
IT-S PRO ZEEFHULS METAAL 30x1000 - M20/M24	30	467040	1

IT-SC PRO ZEEFHULS NYLON

- > Zeefhuls van hoogwaardig nylon met vaste maatvoering
- > Montage i.c.m. injectiemortel in holle basismaterialen



Productnaam	Do	Art.no.	
IT-SC PRO ZEEFHULS NYLON 12x045 - M6/M8	12	467110	10
IT-SC PRO ZEEFHULS NYLON 12x080 - M6/M8	12	467120	10
IT-SC PRO ZEEFHULS NYLON 15x085 - M10/M12	15	467130	10
IT-SC PRO ZEEFHULS NYLON 15x100 - M10/M12	15	467140	10
IT-SC PRO ZEEFHULS NYLON 15x130 - M10/M12	15	467150	10
IT-SC PRO ZEEFHULS NYLON 20x085 - M14/M16	20	467160	10

IS PRO ANKERHULS

- > Verkrijgbaar voor binnen- (verzinkt) en buiten toepassingen (INOX A4)
- > Inschroeflengtes (e) voor behoud van optimale belastingen
- > Overige maatvoering op aanvraag



Productnaam	Hef	Do	e	INOX A4	EV	
IS PRO ANKERHULS M8x25 - 12x090	90	14	25	460205	460105	10
IS PRO ANKERHULS M10x30 - 14x090	90	16	30	460210	460110	10
IS PRO ANKERHULS M12x35 - 16x100	100	18	35	460215	460115	10
IS PRO ANKERHULS M16x40 - 20x120	120	25	40	460220	460120	10

ISE PRO ANKERHULS

- > Economische ankerhuls uit onze "Eco-Line"
- > Verkrijgbaar voor binnen- (verzinkt) en buiten toepassingen (INOX A4)



Productnaam	Hef	Do	e	INOX A4	EV	
ISE PRO ANKERHULS M6x20 - 10x080	80	12	8/20	460405	460305	10
ISE PRO ANKERHULS M8x20 - 12x080	80	14	8/20	460415	460315	10
ISE PRO ANKERHULS M10x25 - 16x080	80	18	10/25	460425	460325	10
ISE PRO ANKERHULS M10x25 - 16x100	100	18	10/25	460430	460330	10

IS-M PRO ANKERHULS

- > Voor gebruik in alle holle en volle steensoorten
- > Verkrijgbaar voor binnentoepassingen (verzinkt)



Productnaam	Hef	Do	e	EV	
IS-M PRO BINNENDRAADHULS M6x45 - 8x045	45	10	40	460505	10
IS-M PRO BINNENDRAADHULS M8x80 - 12x080	80	10	75	460510	10
IS-M PRO BINNENDRAADHULS M10x80 - 14x080	80	16	75	460515	10
IS-M PRO BINNENDRAADHULS M12x80 - 16x080 EV	80	18	75	460520	10

BETONIJZER OP MAAT

- > FeB 500 (overige op aanvraag)
- > Alle diameters en lengtes tot 3 meter leverbaar (overige op aanvraag)
- > Ook leverbaar met schroefdraad (op aanvraag)



Productnaam	
BETONIJZER FeB 500	

DRAADSTANGEN OP MAAT

- > Staalkwaliteiten (4.8 / 5.8 / 8.8 / 10.9 / 12.9) - overige op aanvraag
- > Corrosie afwerkingen (Blank / EV / VW-ISO / VV-OVM / A2 / A4 / HCR)
- > Alle diameters en lengtes tot 3 meter leverbaar (overige op aanvraag)



Productnaam	
DRAADSTANGEN VOLGENS DIN-975 NORMERING + 3.1 CERTIFICAAT	

ANKERSTANGEN MET PUNT

- > Draadstangen met vaste maatvoering en buitenscant-kop
- > (Dak) punt aan onderzijde voor optimale montage i.c.m. een glascapsule
- > Worden standaard geleverd i.c.m. montage tool met standaard zeskantopname
- > Verzinkt staal (EV) 5.8 - binnentoepassing
- > Thermisch verzinkt staal (THVZ) 5.8 - binnen/buiten toepassing
- > RVS A4 / INOX A4 - buiten toepassing (HCR op aanvraag)

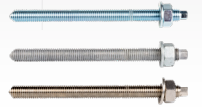

Productnaam	Hef	Do	Tfix	ELVZ	THVZ	INOX A4	
ANKERSTANG M8x110	80	10	20	470813	480811	490811	10
ANKERSTANG M8x150	80	10	60	470815	-	490815	10
ANKERSTANG M10x115	90	12	15	471011	-	491011	10
ANKERSTANG M10x130	90	12	30	471013	481013	491013	10
ANKERSTANG M10x165	90	12	65	471016	-	491016	10
ANKERSTANG M10x190	90	12	90	471019	481019	491019	10
ANKERSTANG M10x250	90	12	150	471025	-	491025	10
ANKERSTANG M10x300	90	12	200	471030	-	491030	10
ANKERSTANG M12x135	110	14	10	471213	-	491213	10
ANKERSTANG M12x160	110	14	35	471216	481216	491216	10
ANKERSTANG M12x180	110	14	55	-	-	491218	10
ANKERSTANG M12x210	110	14	85	471221	-	491221	10
ANKERSTANG M12x220	110	14	95	471222	481222	491222	10
ANKERSTANG M12x250	110	14	125	471225	-	491225	10
ANKERSTANG M12x300	110	14	175	471230	-	491230	10
ANKERSTANG M14x170	120	16	35	471417	-	491417	10
ANKERSTANG M16x150	125	18	5	-	-	491615	10
ANKERSTANG M16x165	125	18	20	471616	481616	491616	10
ANKERSTANG M16x190	125	18	45	471619	481619	491619	10
ANKERSTANG M16x210	125	18	65	-	481621	491621	10
ANKERSTANG M16x230	125	18	85	471623	-	491623	10
ANKERSTANG M16x250	125	18	105	471625	-	491625	10
ANKERSTANG M16x300	125	18	155	471630	-	491630	10
ANKERSTANG M20x220	170	24	20	472022	482022	492022	10
ANKERSTANG M20x260	170	24	60	472026	482026	492026	10
ANKERSTANG M20x300	170	24	100	472030	-	492030	10
ANKERSTANG M24x260	210	28	15	472426	482426	492426	10
ANKERSTANG M24x300	210	28	55	472430	482430	492430	10
ANKERSTANG M30x380	280	35	70	473038	-	493038	10

SNELMONTAGE SYSTEMEN

SNELMONTAGE SYSTEMEN PRO

- > Professionele installatie tool met draadbescherming
- > Super snelle installatie van gezaagde draadstangen
- > Easy "click on" & "click off" systeem voor seriematig gebruik



Productnaam	Art.no.	
SNELMONTAGE SYSTEEM PRO M8	444001	1
SNELMONTAGE SYSTEEM PRO M10	444011	1
SNELMONTAGE SYSTEEM PRO M12	444021	1
SNELMONTAGE SYSTEEM PRO M16	444031	1
SNELMONTAGE SYSTEEM PRO M20	444041	1
SNELMONTAGE SYSTEEM PRO M24	444051	1
SNELMONTAGE SYSTEEM PRO M30	444061	1

SNELMONTAGE SYSTEMEN BASIC

- > Economische installatie tool voor gezaagde draadstangen
- > Montage middels opschroeven van binnendraadhus
- > Installatie tool bestaat uit 3 losse onderdelen



Productnaam	Art.no.	
SNELMONTAGE SYSTEEM BASIC M8	445001	1
SNELMONTAGE SYSTEEM BASIC M10	445011	1
SNELMONTAGE SYSTEEM BASIC M12	445021	1
SNELMONTAGE SYSTEEM BASIC M14	445031	1
SNELMONTAGE SYSTEEM BASIC M16	445041	1
SNELMONTAGE SYSTEEM BASIC M20	445051	1
SNELMONTAGE SYSTEEM BASIC M24	445061	1
SNELMONTAGE SYSTEEM BASIC M30	445071	1

HAMERBOREN EN BEITELS

SDS-PLUS 4-SNIJDERS

Dankzij de hoge kwaliteit en innovatieve geometrie van de boorkop zijn dit de best presterende hamerboren op de markt. Door hun precisie en minimale trillingen behalen ze een zeer lange levensduur in (hard)steen en (on)gewapend beton. Verkrijgbaar in diameters 5mm t/m 32mm.



Productnaam	Art.no.	
SDS-PLUS HAMERBOOR 5,0x160/100 4-snijder	610501	1
SDS-PLUS HAMERBOOR 5,0x260/200 4-snijder	610503	1
SDS-PLUS HAMERBOOR 6,0x110/050 4-snijder	610600	1
SDS-PLUS HAMERBOOR 6,0x160/100 4-snijder	610601	1
SDS-PLUS HAMERBOOR 6,0x210/150 4-snijder	610602	1
SDS-PLUS HAMERBOOR 6,0x260/200 4-snijder	610603	1
SDS-PLUS HAMERBOOR 6,0x310/250 4-snijder	610604	1
SDS-PLUS HAMERBOOR 7,0x160/100 4-snijder	610701	1
SDS-PLUS HAMERBOOR 8,0x110/050 4-snijder	610800	1
SDS-PLUS HAMERBOOR 8,0x160/100 4-snijder	610801	1
SDS-PLUS HAMERBOOR 8,0x210/150 4-snijder	610802	1
SDS-PLUS HAMERBOOR 8,0x260/200 4-snijder	610803	1
SDS-PLUS HAMERBOOR 8,0x310/250 4-snijder	610804	1
SDS-PLUS HAMERBOOR 8,0x360/300 4-snijder	610805	1
SDS-PLUS HAMERBOOR 8,0x460/400 4-snijder	610806	1
SDS-PLUS HAMERBOOR 8,0x610/540 4-snijder	610807	1
SDS-PLUS HAMERBOOR 10,0x110/050 4-snijder	611000	1
SDS-PLUS HAMERBOOR 10,0x160/100 4-snijder	611001	1
SDS-PLUS HAMERBOOR 10,0x210/150 4-snijder	611002	1
SDS-PLUS HAMERBOOR 10,0x260/200 4-snijder	611003	1
SDS-PLUS HAMERBOOR 10,0x310/250 4-snijder	611004	1
SDS-PLUS HAMERBOOR 10,0x360/300 4-snijder	611005	1
SDS-PLUS HAMERBOOR 10,0x450/390 4-snijder	611006	1
SDS-PLUS HAMERBOOR 10,0x600/540 4-snijder	611007	1
SDS-PLUS HAMERBOOR 10,0x1000/940 4-snijder	611009	1
SDS-PLUS HAMERBOOR 12,0x160/110 4-snijder	611201	1
SDS-PLUS HAMERBOOR 12,0x210/160 4-snijder	611202	1
SDS-PLUS HAMERBOOR 12,0x260/210 4-snijder	611203	1
SDS-PLUS HAMERBOOR 12,0x310/260 4-snijder	611204	1
SDS-PLUS HAMERBOOR 12,0x450/400 4-snijder	611206	1
SDS-PLUS HAMERBOOR 12,0x600/550 4-snijder	611207	1
SDS-PLUS HAMERBOOR 12,0x1000/950 4-snijder	611209	1
SDS-PLUS HAMERBOOR 14,0x160/110 4-snijder	611401	1
SDS-PLUS HAMERBOOR 14,0x210/160 4-snijder	611402	1
SDS-PLUS HAMERBOOR 14,0x260/210 4-snijder	611403	1
SDS-PLUS HAMERBOOR 14,0x310/260 4-snijder	611404	1
SDS-PLUS HAMERBOOR 14,0x450/400 4-snijder	611406	1
SDS-PLUS HAMERBOOR 14,0x600/550 4-snijder	611407	1
SDS-PLUS HAMERBOOR 14,0x1000/950 4-snijder	611409	1
SDS-PLUS HAMERBOOR 15,0x160/110 4-snijder	611501	1
SDS-PLUS HAMERBOOR 15,0x210/160 4-snijder	611502	1
SDS-PLUS HAMERBOOR 15,0x260/210 4-snijder	611503	1
SDS-PLUS HAMERBOOR 15,0x450/400 4-snijder	611506	1
SDS-PLUS HAMERBOOR 16,0x160/110 4-snijder	611601	1
SDS-PLUS HAMERBOOR 16,0x210/160 4-snijder	611602	1
SDS-PLUS HAMERBOOR 16,0x260/210 4-snijder	611603	1
SDS-PLUS HAMERBOOR 16,0x310/260 4-snijder	611604	1
SDS-PLUS HAMERBOOR 16,0x450/400 4-snijder	611606	1
SDS-PLUS HAMERBOOR 16,0x600/550 4-snijder	611607	1
SDS-PLUS HAMERBOOR 16,0x1000/950 4-snijder	611609	1
SDS-PLUS HAMERBOOR 18,0x250/200 4-snijder	611803	1
SDS-PLUS HAMERBOOR 18,0x450/400 4-snijder	611806	1
SDS-PLUS HAMERBOOR 20,0x250/200 4-snijder	612003	1
SDS-PLUS HAMERBOOR 20,0x450/400 4-snijder	612006	1
SDS-PLUS HAMERBOOR 22,0x250/200 4-snijder	612203	1
SDS-PLUS HAMERBOOR 22,0x450/400 4-snijder	612206	1
SDS-PLUS HAMERBOOR 24,0x250/200 4-snijder	612403	1
SDS-PLUS HAMERBOOR 24,0x450/400 4-snijder	612406	1
SDS-PLUS HAMERBOOR 25,0x250/200 4-snijder	612503	1
SDS-PLUS HAMERBOOR 25,0x450/400 4-snijder	612506	1
SDS-PLUS HAMERBOOR 28,0x250/200 4-snijder	612803	1
SDS-PLUS HAMERBOOR 28,0x450/400 4-snijder	612806	1
SDS-PLUS HAMERBOOR 30,0x450/400 4-snijder	613006	1
SDS-PLUS HAMERBOOR 32,0x450/400 4-snijder	613206	1

SDS-MAX 4-SNIJDERS

Zeer hoogwaardig en tevens compleet programma 4-snijder hamerboren. Deze zijn uitermate geschikt voor alle steen- en (on)gewapende ondergronden. Verkrijgbaar in een ruim assortiment aan diameters (12mm t/m 52mm) met een nuttige boorlengte tot 1200mm.



Productnaam	Art.no.	
SDS-MAX HAMERBOOR 12,0x340/200 4-snijder	631201	1
SDS-MAX HAMERBOOR 12,0x540/400 4-snijder	631202	1
SDS-MAX HAMERBOOR 12,0x740/600 4-snijder	631204	1
SDS-MAX HAMERBOOR 14,0x340/200 4-snijder	631401	1
SDS-MAX HAMERBOOR 14,0x540/400 4-snijder	631402	1
SDS-MAX HAMERBOOR 15,0x340/200 4-snijder	631501	1
SDS-MAX HAMERBOOR 16,0x340/200 4-snijder	631601	1
SDS-MAX HAMERBOOR 16,0x540/400 4-snijder	631602	1
SDS-MAX HAMERBOOR 16,0x940/800 4-snijder	631604	1
SDS-MAX HAMERBOOR 16,0x1320/1180 4-snijder	631605	1
SDS-MAX HAMERBOOR 18,0x340/200 4-snijder	631801	1
SDS-MAX HAMERBOOR 18,0x540/400 4-snijder	631802	1
SDS-MAX HAMERBOOR 18,0x940/800 4-snijder	631804	1
SDS-MAX HAMERBOOR 18,0x1320/1180 4-snijder	631805	1
SDS-MAX HAMERBOOR 20,0x320/200 4-snijder	632001	1
SDS-MAX HAMERBOOR 20,0x520/400 4-snijder	632002	1
SDS-MAX HAMERBOOR 20,0x920/800 4-snijder	632004	1
SDS-MAX HAMERBOOR 20,0x1320/1200 4-snijder	632005	1
SDS-MAX HAMERBOOR 20,0x2000/1880 4-snijder	632006	1
SDS-MAX HAMERBOOR 22,0x320/200 4-snijder	632201	1
SDS-MAX HAMERBOOR 22,0x520/400 4-snijder	632202	1
SDS-MAX HAMERBOOR 22,0x920/800 4-snijder	632204	1
SDS-MAX HAMERBOOR 22,0x1320/1200 4-snijder	632205	1
SDS-MAX HAMERBOOR 22,0x2000/1880 4-snijder	632206	1
SDS-MAX HAMERBOOR 24,0x320/200 4-snijder	632401	1
SDS-MAX HAMERBOOR 24,0x520/400 4-snijder	632402	1
SDS-MAX HAMERBOOR 25,0x320/200 4-snijder	632501	1
SDS-MAX HAMERBOOR 25,0x520/400 4-snijder	632502	1
SDS-MAX HAMERBOOR 25,0x920/800 4-snijder	632504	1
SDS-MAX HAMERBOOR 25,0x1320/1200 4-snijder	632505	1
SDS-MAX HAMERBOOR 25,0x2000/1880 4-snijder	632506	1
SDS-MAX HAMERBOOR 26,0x520/400 4-snijder	632602	1
SDS-MAX HAMERBOOR 28,0x370/250 4-snijder	632801	1
SDS-MAX HAMERBOOR 28,0x570/450 4-snijder	632802	1
SDS-MAX HAMERBOOR 28,0x670/550 4-snijder	632803	1
SDS-MAX HAMERBOOR 28,0x920/800 4-snijder	632804	1
SDS-MAX HAMERBOOR 30,0x370/250 4-snijder	633001	1
SDS-MAX HAMERBOOR 30,0x570/450 4-snijder	633002	1
SDS-MAX HAMERBOOR 32,0x370/250 4-snijder	633201	1
SDS-MAX HAMERBOOR 32,0x570/450 4-snijder	633202	1
SDS-MAX HAMERBOOR 32,0x920/800 4-snijder	633204	1
SDS-MAX HAMERBOOR 32,0x1320/1200 4-snijder	633205	1
SDS-MAX HAMERBOOR 32,0x2000/1880 4-snijder	633206	1
SDS-MAX HAMERBOOR 35,0x370/250 4-snijder	633501	1
SDS-MAX HAMERBOOR 35,0x570/450 4-snijder	633502	1
SDS-MAX HAMERBOOR 35,0x670/550 4-snijder	633503	1
SDS-MAX HAMERBOOR 35,0x920/800 4-snijder	633504	1
SDS-MAX HAMERBOOR 35,0x2000/1880 4-snijder	633506	1
SDS-MAX HAMERBOOR 37,0x370/250 4-snijder	633701	1
SDS-MAX HAMERBOOR 37,0x570/450 4-snijder	633702	1
SDS-MAX HAMERBOOR 37,0x920/800 4-snijder	633704	1
SDS-MAX HAMERBOOR 38,0x370/250 4-snijder	633801	1
SDS-MAX HAMERBOOR 38,0x570/450 4-snijder	633802	1
SDS-MAX HAMERBOOR 40,0x370/250 4-snijder	634001	1
SDS-MAX HAMERBOOR 40,0x570/450 4-snijder	634002	1
SDS-MAX HAMERBOOR 40,0x920/800 4-snijder	634004	1
SDS-MAX HAMERBOOR 40,0x1320/1200 4-snijder	634005	1
SDS-MAX HAMERBOOR 40,0x2000/1880 4-snijder	634006	1
SDS-MAX HAMERBOOR 45,0x570/450 4-snijder	634502	1
SDS-MAX HAMERBOOR 45,0x920/800 4-snijder	634504	1
SDS-MAX HAMERBOOR 52,0x570/450 4-snijder	635202	1

SDS-PLUS 2-SNIJDERS met stofafzuiging

Uitgebreid programma, geschikt voor alle droge steen- en gewapende ondergronden. Verkrijgbaar in 12mm t/m 20mm met nuttige boorlengte vanaf 250mm.

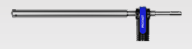

Productnaam	Art.no.	
SDS-PLUS HOLLE HAMERBOOR 12,0x330/200 2-snijder	641201	1
SDS-PLUS HOLLE HAMERBOOR 14,0x380/250 2-snijder	641401	1
SDS-PLUS HOLLE HAMERBOOR 15,0x380/250 2-snijder	641501	1
SDS-PLUS HOLLE HAMERBOOR 16,0x380/250 4-snijder	641601	1
SDS-PLUS HOLLE HAMERBOOR 18,0x450/320 4-snijder	641801	1
SDS-PLUS HOLLE HAMERBOOR 20,0x450/320 4-snijder	642001	1
SDS-PLUS HOLLE HAMERBOOR 22,0x450/320 4-snijder	642201	1
SDS-PLUS HOLLE HAMERBOOR 24,0x450/320 4-snijder	642001	1

SDS-MAX 3-SNIJDERS met stofafzuiging

Hoogwaardig gamma 3-snijder stofafzuigende hamerboren. Geschikt voor alle droge steen- en (on) gewapende ondergronden. Verkrijgbaar in diameters 14mm t/m 35mm met nuttige boorlengte vanaf 400mm.



Productnaam	Art.no.	
SDS-MAX HOLLE HAMERBOOR 14,0x620/400 2-snijder	651401	1
SDS-MAX HOLLE HAMERBOOR 16,0x620/400 4-snijder	651601	1
SDS-MAX HOLLE HAMERBOOR 18,0x620/400 4-snijder	651801	1
SDS-MAX HOLLE HAMERBOOR 20,0x620/400 4-snijder	652001	1
SDS-MAX HOLLE HAMERBOOR 22,0x620/400 4-snijder	652201	1
SDS-MAX HOLLE HAMERBOOR 24,0x620/400 4-snijder	652401	1
SDS-MAX HOLLE HAMERBOOR 25,0x720/500 4-snijder	652501	1
SDS-MAX HOLLE HAMERBOOR 28,0x820/600 4-snijder	652801	1
SDS-MAX HOLLE HAMERBOOR 30,0x820/600 4-snijder	653001	1
SDS-MAX HOLLE HAMERBOOR 32,0x820/600 4-snijder	653201	1
SDS-MAX HOLLE HAMERBOOR 35,0x870/650 4-snijder	653501	1

PUNTBEITELS



Productnaam		Art.no.	
SDS-PLUS PUNTBEITEL 250MM		660010	1
SDS-MAX PUNTBEITEL 400MM		670012	1

PLATTEBEITELS



Productnaam		Art.no.	
SDS-PLUS PLATTEBEITEL 20X250MM		660012	1
SDS-MAX PLATTEBEITEL 25X400MM		670018	1

SPADEBEITELS



Productnaam		Art.no.	
SDS-PLUS SPADEBEITEL 40X250MM		660014	1
SDS-MAX SPADEBEITEL 50X350MM		670022	1

TEGELBEITELS



Productnaam		Art.no.	
SDS-PLUS TEGELBEITEL 40X250MM		660050	1
SDS-MAX TEGELBEITEL 50X350MM		670028	1

SPACHTELBEITELS



Productnaam		Art.no.	
SDS-PLUS SPACHTELBEITEL 100X170MM		660040	1

PERSLUCHTBOREN

INSTEKBOREN



Productnaam	Art.no.	
INSTEKBOOR 6x045	750102	1
INSTEKBOOR 8x055	750104	1
INSTEKBOOR 10x070	750106	1
INSTEKBOOR 10x150	750108	1
INSTEKBOOR 12x070	750110	1
INSTEKBOOR 12x150	750112	1
INSTEKBOOR 15x170	750114	1
INSTEKBOOR 19x200	750116	1
INSTEKBOORADAPTOR BH3/CP9G // COMBI-INSTEK	750118	1
INSTEKBOORADAPTOR BH5 - 19 x 50	750120	1
INSTEKBOOR UITSLAGPEN KORT	750122	1
INSTEKBOOR UITSLAGPEN LANG	750124	1

MONOBLOKBOREN S14,75 - R19x89



Productnaam
MONOBLOKBOOR S14,75 - R19x89 - 13mm t/m 32mm

MONOBLOKBOREN S19x50



Productnaam		
MONOBLOKBOOR S19x50 - 14mm	L = 0250 t/m 0350	1
MONOBLOKBOOR S19x50 - 15mm	L = 0200	1
MONOBLOKBOOR S19x50 - 16mm	L = 0200 t/m 1000	1
MONOBLOKBOOR S19x50 - 17mm	L = 0200 t/m 1000	1
MONOBLOKBOOR S19x50 - 18mm	L = 0250 t/m 0600	1
MONOBLOKBOOR S19x50 - 19mm	L = 0260 t/m 0700	1
MONOBLOKBOOR S19x50 - 20mm	L = 0200 t/m 0400	1
MONOBLOKBOOR S19x50 - 21mm	L = 0250	1
MONOBLOKBOOR S19x50 - 22mm	L = 0260 t/m 0400	1
MONOBLOKBOOR S19x50 - 24mm	L = 0300 t/m 0600	1
MONOBLOKBOOR S19x50 - 25mm	L = 0250 t/m 0600	1
MONOBLOKBOOR S19x50 - 30mm	L = 0300 t/m 0600	1
MONOBLOKBOOR S19x50 - 32mm	L = 0400	1
MONOBLOKBOOR S19x50 - 35mm	L = 0400	1

MONOBLOKBOREN S19x82,5



Productnaam
MONOBLOKBOOR S19x82,5 - 16mm t/m 35mm

MONOBLOKBOREN S19x108



Productnaam		
MONOBLOKBOOR S19x108 - 16mm	L = 0250 t/m 0600	1
MONOBLOKBOOR S19x108 - 17mm	L = 0200 t/m 0400	1
MONOBLOKBOOR S19x108 - 18mm	L = 0250 t/m 0500	1
MONOBLOKBOOR S19x108 - 19mm	L = 0200 t/m 0900	1
MONOBLOKBOOR S19x108 - 20mm	L = 0200 t/m 0600	1
MONOBLOKBOOR S19x108 - 21mm	L = 0600 t/m 8000	1
MONOBLOKBOOR S19x108 - 22mm	L = 0200 t/m 7200	1
MONOBLOKBOOR S19x108 - 23mm	L = 0200 t/m 4800	1
MONOBLOKBOOR S19x108 - 24mm	L = 0400 t/m 6400	1
MONOBLOKBOOR S19x108 - 25mm	L = 0500 t/m 3200	1
MONOBLOKBOOR S19x108 - 26mm	L = 0400 t/m 2400	1
MONOBLOKBOOR S19x108 - 27mm	L = 0400 t/m 2400	1
MONOBLOKBOOR S19x108 - 28mm	L = 0400 t/m 1600	1
MONOBLOKBOOR S19x108 - 29mm	L = 0400 t/m 1600	1
MONOBLOKBOOR S19x108 - 32mm	L = 0400 t/m 0800	1
MONOBLOKBOOR S19x108 - 33mm	L = 0800 t/m 0600	1
MONOBLOKBOOR S19x108 - 34mm	L = 0400 t/m 0800	1
MONOBLOKBOOR S19x108 - 35mm	L = 0400 t/m 1000	1

MONOBLOKBOREN S22x82,5



Productnaam		
MONOBLOKBOOR S22x82,5 - 14mm	L = 0250	1
MONOBLOKBOOR S22x82,5 - 16mm	L = 0400	1
MONOBLOKBOOR S22x82,5 - 17mm	L = 0400	1
MONOBLOKBOOR S22x82,5 - 18mm	L = 0250 t/m 0400	1
MONOBLOKBOOR S22x82,5 - 19mm	L = 0500 t/m 1200	1
MONOBLOKBOOR S22x82,5 - 20mm	L = 0400	1
MONOBLOKBOOR S22x82,5 - 22mm	L = 0200 t/m 1600	1
MONOBLOKBOOR S22x82,5 - 24mm	L = 0300 t/m 0800	1
MONOBLOKBOOR S22x82,5 - 25mm	L = 0400 t/m 1000	1
MONOBLOKBOOR S22x82,5 - 26mm	L = 0300 t/m 0800	1
MONOBLOKBOOR S22x82,5 - 27mm	L = 0300 t/m 0400	1
MONOBLOKBOOR S22x82,5 - 28mm	L = 0300 t/m 1000	1
MONOBLOKBOOR S22x82,5 - 30mm	L = 0600	1
MONOBLOKBOOR S22x82,5 - 32mm	L = 0400 t/m 1200	1
MONOBLOKBOOR S22x82,5 - 33mm	L = 0800	1
MONOBLOKBOOR S22x82,5 - 34mm	L = 0800	1
MONOBLOKBOOR S22x82,5 - 35mm	L = 0600	1
MONOBLOKBOOR S22x82,5 - 39mm	L = 1600	1
MONOBLOKBOOR S22x82,5 - 40mm	L = 0800	1

MONOBLOKBOREN S22x108



Productnaam		
MONOBLOKBOOR S22x108 - 14mm	L = 0250 t/m 0600	1
MONOBLOKBOOR S22x108 - 16mm	L = 0200 t/m 1000	1
MONOBLOKBOOR S22x108 - 17mm	L = 0200 t/m 0800	1
MONOBLOKBOOR S22x108 - 18mm	L = 0250 t/m 1200	1
MONOBLOKBOOR S22x108 - 19mm	L = 0220 t/m 1200	1
MONOBLOKBOOR S22x108 - 20mm	L = 0200 t/m 1200	1
MONOBLOKBOOR S22x108 - 21mm	L = 0300 t/m 2400	1
MONOBLOKBOOR S22x108 - 22mm	L = 0200 t/m 5600	1
MONOBLOKBOOR S22x108 - 23mm	L = 0250 t/m 4800	1
MONOBLOKBOOR S22x108 - 24mm	L = 0300 t/m 4000	1
MONOBLOKBOOR S22x108 - 25mm	L = 0300 t/m 9600	1
MONOBLOKBOOR S22x108 - 25,5mm	L = 2300 t/m 2400	1
MONOBLOKBOOR S22x108 - 26mm	L = 0400 t/m 9600	1
MONOBLOKBOOR S22x108 - 27mm	L = 0400 t/m 9600	1
MONOBLOKBOOR S22x108 - 28mm	L = 0400 t/m 5600	1
MONOBLOKBOOR S22x108 - 29mm	L = 0400 t/m 9800	1
MONOBLOKBOOR S22x108 - 30mm	L = 0400 t/m 8900	1
MONOBLOKBOOR S22x108 - 31mm	L = 0600 t/m 8000	1
MONOBLOKBOOR S22x108 - 32mm	L = 0400 t/m 7200	1
MONOBLOKBOOR S22x108 - 33mm	L = 0800 t/m 6400	1
MONOBLOKBOOR S22x108 - 34mm	L = 0400 t/m 5600	1
MONOBLOKBOOR S22x108 - 35mm	L = 0400 t/m 4700	1
MONOBLOKBOOR S22x108 - 36mm	L = 0400 t/m 4050	1
MONOBLOKBOOR S22x108 - 37mm	L = 1500 t/m 9600	1
MONOBLOKBOOR S22x108 - 38mm	L = 0450 t/m 6800	1
MONOBLOKBOOR S22x108 - 39mm	L = 0800 t/m 2200	1
MONOBLOKBOOR S22x108 - 40mm	L = 0400 t/m 5000	1
MONOBLOKBOOR S22x108 - 41mm	L = 0400 t/m 1800	1
MONOBLOKBOOR S22x108 - 42mm	L = 0400 t/m 3200	1
MONOBLOKBOOR S22x108 - 43mm	L = 0400 t/m 2400	1
MONOBLOKBOOR S22x108 - 44mm	L = 0700 t/m 1600	1
MONOBLOKBOOR S22x108 - 45mm	L = 0400 t/m 6400	1

MONOBLOKBOREN S25x108



Productnaam		
MONOBLOKBOOR S25x108 - 34mm	L = 0800 t/m 2400	1
MONOBLOKBOOR S25x108 - 35mm	L = 0800 t/m 1600	1
MONOBLOKBOOR S25x108 - 36mm	L = 0400 t/m 0800	1
MONOBLOKBOOR S25x108 - 37mm	L = 4800	1
MONOBLOKBOOR S25x108 - 38mm	L = 1200 t/m 4000	1

Overige diameters en lengtes op aanvraag

KRUISBOORKRONEN - MINIKONUS



Productnaam	
KRUISBOORKROON - MINIKONUS	13mm t/m 30mm
BOORSTANG S14,75 - R19x89	L=0300mm
BOORSTANG S14,75 - R19x89	L=0600mm
BOORSTANG S19x50	L=0300mm
BOORSTANG S19x50	L=0600mm
BOORSTANG S19x50	L=1000mm

KRUISBOORKRONEN - KONUS 2 - (4-46)



Productnaam	
KRUISBOORKROON - KONUS 2 - (4-46)	30mm t/m 80mm
BOORSTANG S19x108	L=0300mm
BOORSTANG S19x108	L=0500mm
BOORSTANG S19x108	L=0800mm
BOORSTANG S19x108	L=1000mm
BOORSTANG S19x108	L=1200mm
BOORSTANG S19x108	L=1400mm
BOORSTANG S19x108	L=1500mm
BOORSTANG S19x108	L=1600mm
BOORSTANG S19x108	L=2000mm
BOORSTANG S22x82,5	L=0500mm
BOORSTANG S22x82,5	L=0800mm
BOORSTANG S22x82,5	L=1000mm
BOORSTANG S22x82,5	L=1400mm
BOORSTANG S22x108	L=0300mm
BOORSTANG S22x108	L=0500mm
BOORSTANG S22x108	L=0600mm
BOORSTANG S22x108	L=0800mm
BOORSTANG S22x108	L=1000mm
BOORSTANG S22x108	L=1200mm
BOORSTANG S22x108	L=1400mm
BOORSTANG S22x108	L=1500mm
BOORSTANG S22x108	L=1600mm
BOORSTANG S22x108	L=1900mm
BOORSTANG S22x108	L=2000mm
BOORSTANG S22x108	L=2200mm
BOORSTANG S22x108	L=2400mm
BOORSTANG S22x108	L=2800mm
BOORSTANG S22x108	L=3000mm
BOORSTANG S22x108	L=3200mm
BOORSTANG S22x108	L=3500mm
BOORSTANG S22x108	L=4000mm
BOORSTANG S22x108	L=4800mm
BOORSTANG S22x108	L=5600mm
BOORSTANG S22x108	L=6400mm
BOORSTANG S22x108	L=7200mm

KRUISBOORKRONEN - DRAAD R25



Productnaam	
KRUISBOORKROON - DRAAD R25	38mm t/m 57mm
BOORSTANG S22x108	L=0250mm
BOORSTANG S22x108	L=0610mm
BOORSTANG S22x108	L=0700mm
BOORSTANG S22x108	L=0800mm
BOORSTANG S22x108	L=1000mm
BOORSTANG S22x108	L=1200mm
BOORSTANG S22x108	L=2400mm
BOORSTANG S22x108	L=3660mm
BOORSTANG S25x108	L=0250mm
BOORSTANG S25x108	L=0800mm
BOORSTANG S25x108	L=1000mm
BOORSTANG S25x108	L=1200mm
BOORSTANG S25x108	L=1830mm
BOORSTANG S25x108	L=2475mm

PROFAST ANKERDESIGN

ANKERCALCULATIES OP MAAT

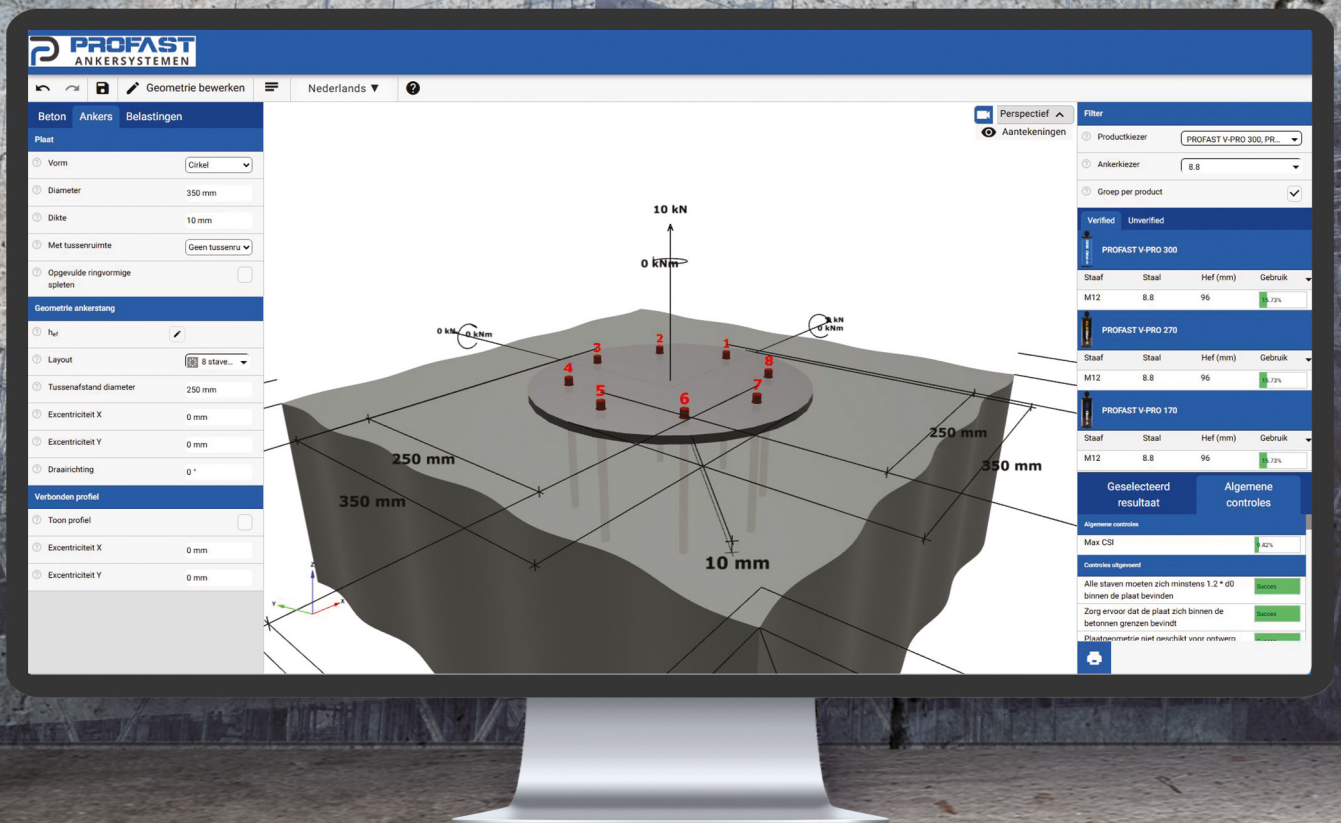

PROFASTANKERSYSTEMEN.NL

Strekel 2, 1724 BK Oudkarspel | Nederland
info@profastankersystemen.nl | +31 (0)23 234 0456

© Copyright PROFAST

